

RAIDER PRO



R20 System

**RAIDER[®]
Pro**

- Перфоратор акумулаторен
- Cordless rotary hammer
- Ciocan rotopercurtor
- Bežični čekić za vuču
- Батериски ротирачки чекан
- Аккумуляторен поворотный Молоток
- Περιστρεφόμενο σφύρι
- Brežični vrtljivi kladiv
- Bežični okretni čekić
- Marteau rotatif
- Martello perforatore
- Senorda rotacia martelo
- Martelo rotativo SEM FIO













Contents

4	BG	схема
5	BG	оригинална инструкция за експлоатация
10	EN	original instructions' manual
15	RO	instrucțiuni
20	SR	uputstva za upotrebu
25	MK	упатство за употреба
30	RU	инструкция по применению
35	SL	Navodila za uporabo
40	EL	Πρωτότυπο οδηγιών χρήσης
45	HR	originalne upute za rad
50	FR	Mode d'emploi original
55	IT	istruzioni originali per l'uso
60	ES	Instrucciones de uso originales
65	PT	instruções originais para uso

RDP-YBRH20
solo
USER'S MANUAL



RAIDER[®]
Pro**R20 System**

	<i>Art. No.</i>	<i>Item Description</i>
	030130	R20 Cordless Drill Li-ion 2 speed 13mm 44Nm Solo RDP-SCD20
	030131	R20 Cordless Hammer Drill-Driver Li-ion 2 speed 13mm 50Nm Solo RDP-SCDI20
	030132	R20 Cordless Hex Impact Driver Li-ion 1/4" 180Nm Solo RDP-SHID20
	030133	R20 Cordless Impact Wrench Li-ion 1/2" 250Nm Solo RDP-SCIW20
	030134	R20 Cordless Impact Wrench Li-ion 1/2" 400Nm 5 speed Solo RDP-SCIW20-5
	030135	R20 Cordless Rotary Hammer Li-ion SDS-plus Solo RDP-SRH20
	030136	R20 Cordless Angle Grinder Li-ion Ø125mm 10000min-1 Solo RDP-SAG20
	030137	R20 Cordless Jig Saw Li-ion quick 80mm Solo RDP-SJS20
	030138	R20 Cordless Reciprocating Saw Li-ion quick Solo RDP-SRS20
	030139	R20 Cordless Circular Saw Li-ion Ø165x20mm 24T 4200min-1 laser Solo RDP-SCS20
	163143	Circular Saw Blade Tungsten Carbide Tipped Ø165x20mm24T
	030140	R20 Cordless Random Orbit Sander Li-ion Ø125mm variable speed Solo RDP-SRSA20

RAIDER[®]
Pro**R20 System**

	030141	R20 Cordless Multi-Tool Li-ion 3° variable speed quick Solo RDP-SOMT20
	030211	Cordless Drill Li-ion 2 speed 13mm 44Nm 20V 1.5Ah 1h RDP-SCD20 Set
	030208	Cordless Hammer Drill-Driver Li-ion 2 speed 13mm 50Nm 20V 2x2Ah 1h in Case RDP-SCDI20 Set
	030209	Cordless Angle Grinder Li-ion Ø125mm 10000min-1 20V 2Ah 1h in Case RDP-SAG20 Set
	030210	Cordless Jig Saw Li-ion quick 80mm 20V 2Ah 1h in Case RDP-SJS20 Set
	075329	Cordless Lawn mower 1400W 20V 2Ah 1h RD-LM28
	032120	R20 System Starter Kit Li-ion 2Ah 1h for series RDP-R20 System
	131110	R20 Battery Pack Li-ion 20V 1.5Ah for series RDP-R20 System
	131152	R20 Battery Pack Li-ion 20V 2Ah for series RDP-R20 System
	131153	R20 Battery Pack Li-ion 20V 4Ah for series RDP-R20 System
	039703	R20 Charger for series RDP-R20 System
	039704	R20 Rapid Charger for series RDP-R20 System

НЕ СЪДЪРЖА БАТЕРИЯ И ЗАРЯДНО!
BATTERY AND CHARGER NOT INCLUDED!

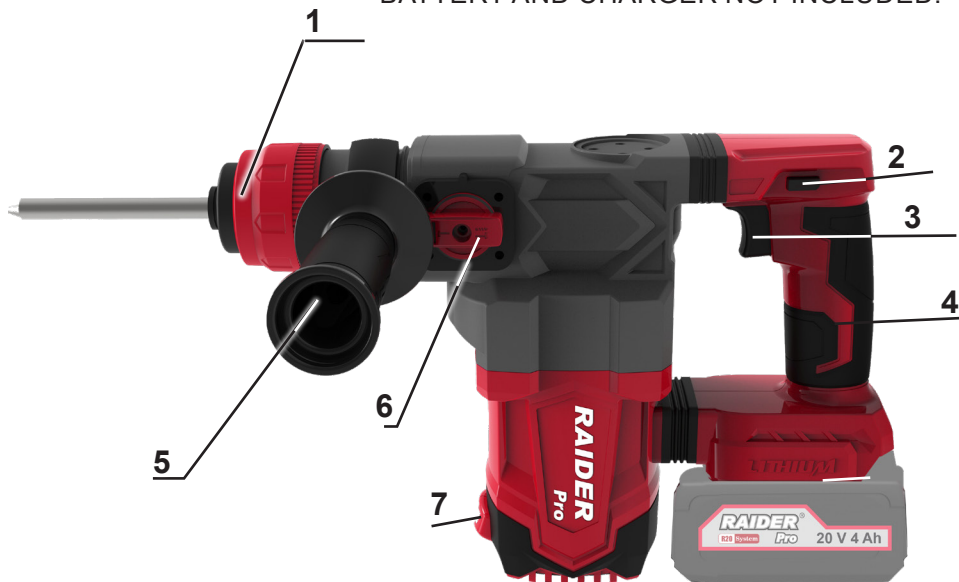

Изобразени елементи:

1. SDS-plus патронник
2. Смяна на посоката на въртене
3. Пусков прекъсвач с регулиране на оборотите
4. Задна основна ръкохватка
5. Предна допълнителна ръкохватка
6. Превключвател за избор на режим
7. LED лампа



Носете защитни антифони!
Always wear hearing protection!



Прочетете ръководството преди употреба!
Refer to instruction manual booklet!



Носете защитни очила!
Wear safety glasses!



Носете защитна маска!
Wear dust mask!

Оригинална инструкция за употреба

Уважаеми потребители,

Поздравления за покупката на машина от най-бързоразвиващата се марка за електрически, бензинови и пневматични машини - RAIDER. При правилно инсталиране и експлоатация, RAIDER са сигурни и надеждни машини и работата с тях ще Ви достави истинско удоволствие. За Вашето удобство е изградена и отлична сервисна мрежа с 45 сервиса в цялата страна.

Преди да използвате тази машина, моля, внимателно се запознайте с настоящата "Инструкция за употреба".

В интерес на Вашата безопасност и с цел осигуряване на правилната ѝ употреба, прочетете настоящите инструкции внимателно, включително препоръките и предупрежденията в тях. За избягване на ненужни грешки и инциденти, важно е тези инструкции да останат на разположение за бъдещи справки на всички, които ще ползват машината. Ако я продадете на нов собственик то "Инструкцията за употреба" трябва да се предаде заедно с нея, за да може новия ползвател да се запознае със съответните мерки за безопасност и инструкциите за работа.

"Евромастер Импорт Експорт" ООД е упълномощен представител на производителя и собственик на търговската марка RAIDER. Адресът на управление на фирмата е гр. София 1231, бул. "Ломско шосе" 246, тел. 0700 44 155, www.raider.bg; www.euromasterbg.com; e-mail: info@euromasterbg.com.

От 2006 година във фирмата е въведена системата за управление на качеството ISO 9001:2008 с обхват на сертификацията: Търговия, внос, износ и сервис на професионални и хоби електрически, пневматични и механични инструменти и обща железария. Сертификатът е издаден от Moody International Certification Ltd, England.

ТЕХНИЧЕСКИ ДАННИ

параметър	мерна единица	стойност
Модел	-	RDP-YBRH20
Напрежение :	V DC	20
Обороти без натоварване	min ⁻¹	0-1100
Максимална честота на ударите	min	0-4400
Максимална енергия на единичен удар	J	3.0
Патронник за работни инструменти	-	SDS-plus
Максимален диаметър на пробиваните отвори в стомана:	mm	13
Максимален диаметър на пробиваните отвори в дърво:	mm	30
Максимален диаметър на пробиваните отвори в бетон:	mm	26
Ниво на звуково налягане L _{PA}	dB	94(A), K _{PA} = 3 dB
Ниво на звукова мощност L _{WA}	dB	102(A), K _{WA} = 3 dB
Ниво на вибрации основна дръжка (къртене)	m/s ²	11,5; K=1.5 dB
Ниво на вибрации допълнителна дръжка (къртене)	m/s ²	6,6; K=1.5 dB

1. Общи указания за безопасна работа.

Прочетете внимателно всички указания. Неспазването на приведените по-долу указания може да доведе до токов удар, пожар и/или тежки травми. Съхранявайте тези указания на сигурно място.

1.1. Безопасност на работното място.

1.1.1. Поддържайте работното си място чисто и добре осветено. Безпорядъкът и недостатъчното осветление могат да спомогнат за възникването на трудова злополука.

1.1.2. Не работете с перфоратора в среда с повишена опасност от възникване на експлозия, в близост до лесно запалими течности, газове или прахообразни материали.

По време на работа от перфоратора може да се отделят искри, които могат да възпламенят прахообразни материали или пари.

1.1.3. Дръжте деца и странични лица на безопасно разстояние, докато работите с перфоратора.

Ако вниманието Ви бъде отклонено, може да загубите контрол над перфоратора.

1.2. Безопасност при работа с електрически ток.

1.2.3. Избягвайте допира на тялото Ви до заземени тела, например тръби, отоплителни уреди, печки и хладилници. Когато тялото Ви е заземено, рискът от възникване на токов удар е по-голям.

Предпазвайте ударно-пробивната си машина от дъжд и влага.

Проникването на вода в перфоратора повишава опасността от токов удар.

1.3. Безопасен начин на работа.

1.3.1. Бъдете концентрирани, следете внимателно действията си и постъпвайте предпазливо и разумно. Не използвайте перфоратора, когато сте уморени или под влиянието на наркотични вещества, алкохол или упойващи лекарства.

Един миг разсеяност при работа с перфоратора може да има за последствие изключително тежки наранявания.

1.3.2. Работете с предпазващо работно облекло и винаги с предпазни очила.

Носенето на подходящи за извършваната дейност лични предпазни средства, като дихателна маска, здрави плътно затворени обувки със стабилен грайфер, защитна каска и шумозаглушители (антифони), намалява риска от възникване на трудова злополука.

1.3.3. Избягвайте опасността от включване на перфоратора по невнимание. Когато носите перфоратора и държите пръста си върху пусковия прекъсвач, съществува опасност от възникване на трудова злополука.

1.3.4. Преди да включите перфоратора, се уверете, че сте отстранили от него всички помощни инструменти и ключове.

Помощен инструмент, забравен на въртящо се звено, може да причини травми.

1.3.5. Избягвайте неестествените положения на тялото. Работете в стабилно положение на тялото и във всеки момент поддържайте равновесие. Така ще можете да контролирате перфоратора по-добре и по-безопасно, ако възникне неочаквана ситуация.

1.3.6. Работете с подходящо облекло. Не работете с широки дрехи или украшения. Дръжте косата си, дрехите и ръкавици на безопасно разстояние от въртящи се звена на перфоратора. Широките дрехи, украшенията, дългите коси могат да бъдат захванати и увлечени от патронника.

1.3.7. Ако е възможно използването на външна аспирационна система, се уверете, че тя е включена и функционира изправно. Използването на аспирационна система намалява рисковете, дължащи се на отделящата се при работа прах.

1.4. Грижливо отношение към перфоратора.

1.4.1. Не претоварвайте перфоратора. Използвайте перфоратора само съобразно неговото предназначение. Ще работите по-добре и по-безопасно, когато използвате подходящия перфоратор в зададения от производителя диапазон на натоварване.

1.4.2. Не използвайте перфоратор, чийто пусков прекъсвач е повреден.

Перфоратор, който не може да бъде изключван и включван по предвидения от производителя начин, е опасен и трябва да бъде ремонтиран.

1.4.3. Съхранявайте перфоратора на места, където не може да бъде достигнат от деца. Не допускайте той да бъде използвана от лица, които не са запознати с начина на работа с него и не са прочели тези инструкции. Когато е в ръцете на неопитни потребители, перфоратора може да бъде изключително опасен.

1.4.4. Поддържайте ударно-пробивната си машина грижливо. Проверявайте дали подвижните звена функционират безукорно, дали не заклинват, дали има счупени или повредени детайли, които нарушават или изменят функциите на перфоратора. Преди да използвате перфоратора, се погрижете повредените детайли да бъдат ремонтирани. Много от трудовете злополуки се дължат на недобре поддържани електроинструменти и уреди.

1.4.5. Поддържайте режещите инструменти винаги добре заточени и чисти. Добре поддържаните режещи инструменти с остри ръбове оказват по-малко съпротивление и с тях се работи по-леко.

1.4.6. Използвайте перфоратора, допълнителните приспособления и работните инструменти, съобразно инструкциите на производителя. При това се съобразявайте и с конкретните работни условия и операции, които трябва да изпълните. Използването на перфоратор за различни от предвидените от производителя приложения повишава опасността от възникване на трудови злополуки.

1.5. Указания за безопасна работа, специфични за закупената от Вас ударно-пробивна машина.

При работа с ударно-пробивни машини носете антифони. Въздействието на силен шум може да увреди слуха Ви. включената в

Загубата на контрол над машината може да доведе до възникване на трудови злоупотреки.

1.5.1. Не използвайте допълнителни приспособления, които не се препоръчват от производителя специално за този електроинструмент. Фактът, че можете да закрепите към машината определено приспособление или работен инструмент, не гарантира безопасна работа с него.

1.5.2. Работете с лични предпазни средства. В зависимост от приложението работете с цяла маска за лице, защита за очите или предпазни очила. Ако е необходимо, работете с дихателна маска, шумозаглушители (антифони), работни обувки или специализирана престилка, която Ви предпазва от малки открити при работата частици. Очите Ви трябва да са защитени от летящите в зоната на работа частици. Противопраховата или дихателната маска филтрират възникващия при работа прах. Ако продължително време сте изложени на силен шум, това може да доведе до загуба на слух.

1.5.3. Ако изпълнявате дейности, при които съществува опасност работният инструмент да попадне на скрити проводници под напрежение или да засегне захранващия кабел, дръжте машината само за електроизолирани ръкохватки. При влизане на работния инструмент в контакт с проводници под напрежение то се предава по металните детайли на перфоратора и това може да доведе до токов удар.

1.5.4. Никога не оставяйте перфоратора, преди работният инструмент да спре напълно въртенето си. Въртящия се инструмент може да допре до предмет, в резултат на което да загубите контрол над перфоратора.

1.5.5. Редовно почиствайте вентилационните отвори на Вашата ударно-пробивна машина.

1.5.6. Не използвайте перфоратора в близост до леснозапалими материали. Летящи искри могат да предизвикат възпламеняването на такива материали.

1.5.7. Никога не поставяйте ръцете си в близост до въртящи се работни инструменти.

1.5.8. Използвайте подходящи прибори, за да откриете евентуално скрити под повърхността тръбопроводи, или се обърнете към съответното местно снабдително дружество. Влизането в съприкосновение с проводници под напрежение може да предизвика пожар и токов удар. Увреждането на газопровод може да доведе до експлозия. Повреждането на водопровод има за следствие големи материални щети и може да предизвика токов удар..

1.5.9. По време на работа дръжте перфоратора здраво с двете ръце и заемайте стабилно положение на тялото. С двете ръце перфоратора се води по-сигурно.

1.5.10. Осигурявайте обработвания детайл.

Детайл, захванат с подходящи приспособления или скоби, е застопорен по-здраво и сигурно, отколкото, ако го държите с ръка.

1.5.11. Поддържайте работното си място чисто.

Смесете от различни материали са особено опасни. Фини стружки от леки метали могат да се самовъзпламяват или да експлодират.

1.5.12. В случай, че перфоратора е съхраняван при ниски температури или след дълъг период през, който не е използван, трябва да го включите да поработи няколко минути без натоварване, за да могат елементите да се смажат.

Не използвайте трichelустен патронник, когато машината е настроена за работа при режим на пробиване с удар. Този патронник е единствено за пробиване без удар в дървесина или стомана.

Неспазването на приведените указания може да доведе до токов удар, пожар и/или тежки травми.

2. ФУНКЦИОНАЛНО ОПИСАНИЕ И ПРЕДНАЗНАЧЕНИЕ НА ПЕРФОРАТОРА.

Акумулаторните ударно-пробивни машини са широко използвани за ударно пробиване на отвори в бетон, зидария и каменни материали, както и за пробиване без удар.

При работен режим без удар могат да се пробиват отвори в дърво, дървоподобни материали, метал, керамика и синтетични материали. Областите на употреба са извършването на ремонтно-строителни и други работи свързани със самостоятелната любителска дейност. Не се разрешава използването на машината за дейности, различни от нейното предназначение.

3. Информация за излъчван шум и вибрации.

Стойностите са измерени съгласно EN 62841. Равнището A на генериран шум обикновено е: равнище на звуковото налягане L_{pA} = 94 dB(A); мощност на звука L_{wA} = 102 dB(A). Неопределеност K = 3 dB.

Работете с шумозаглушители! Резултантната стойност на вибрациите (векторната сума по трите направления) е определена съгласно EN 62841.

При пробиване

Стойност на емитираните вибрации a_{hv} = 6.6 m/s², неопределеност K = 1,5 m/s².

Посочената в това ръководство за експлоатация стойност за вибрациите е измерена по метода, посочен в EN 62841 и може да бъде използвана за сравняване на различни електроинструменти. Нивото на вибрациите се променя в зависимост от конкретно извършваната дейност и в някои случаи може да надхвърли посочената в това ръководство стойност. Ако електроинструментът се използва продължително време в този режим, натоварването, причинено от вибрации, би могло да бъде подценено. За точната преценка на натоварването от вибрации в даден работен цикъл трябва да се отчетат и интервалите, в които електроинструментът е изключен или работи на празен ход. Това може съществено да понижи отчетеното натоварване от вибрации през целия работен цикъл.

4. Подготовка за работа. Монтиране на помощните аксесоари и инструменти.

4.1. Акумулаторната машина се доставя без батерия и зарядно. Използвайте само батерия и зарядно от серията R20 System

Акумулаторната машина е електронинструмент, захранван от акумулатор. Задвижва се от безчетков електродвигател за постоянен ток и планетарен редуктор с цилиндрични зъбни колела. Електронинструментите с акумулаторно, без кабелно захранване, са особено подходящи при работи, свързани с вътрешно обзавеждане, приспособяване на помещения и други. Акумулаторните ударно-пробивни машини са широко използвани за ударно пробиване на отвори в бетон, зидария и каменни материали, както и за пробиване без удар.

При работен режим без удар могат да се пробиват отвори в дърво, дървоподобни материали, метал, керамика и синтетични материали.

Не се разрешава използването на електроинструмента за дейности, различни от неговото предназначение!

4.2. Поставяне на свредло в патронника.

При ударно пробиване и къртене се нуждаете от инструменти с опашка SDS-plus, които се поставят в патронника SDS-plus. С патронник SDS-plus можете да замените работния инструмент лесно и удобно без използване на спомагателни инструменти.

Почистете опашката на работния инструмент и я смажете леко. Вкарайте работния инструмент в патронника със завъртане, докато бъде захванат автоматично. Уверете се чрез издърпване, че е захванат здраво. Съгласно принципа си на действие работният инструмент с опашка SDS-plus е свободен. Поради това при въртене на свободен ход възниква радиално отклонение. То обаче не се отразява на точността на пробивания отвор, тъй като при пробиване свредлото се самоцентрира.



4.3. Изваждане на работен инструмент с опашка SDS-plus.

Дръпнете застопоряващата втулка назад и извадете работния инструмент.

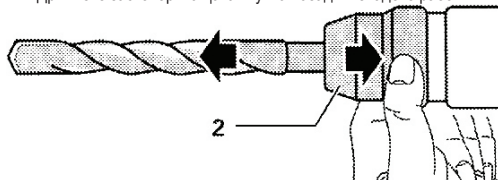

5. Включване и изключване.

5.1. За включване на перфоратора натиснете и задръжте пусковия прекъсвач.

5.2. За изключването му отпуснете пусковия прекъсвач.

5.3. Режими на работа

5.3.1 Ударно пробиване

Поставете превключвателя на символа «Ударно пробиване» . Превключвателят попада в правилната позиция с отчетливо прещракване.

След продължителна работа с ниска скорост на въртене трябва да охладите електроинструмента.

Трябва да се правят периодични паузи в работата.

Внимавайте да не покривате отворите в корпуса на машината служещи за вентилация на нейния двигател.

Не трябва да се извършва промяна на режимът на работа, когато аксесоара на перфоратора се върти!

Когато трябва да се пробие отвор с голям диаметър, се препоръчва първо да се пробие по-малък отвор, който след това да бъде разпробит до желания размер. Това ще предотврати претоварването на перфоратора. Пробиването на дълбоки отвори трябва да се извършва постепенно, като периодично се изважда свредлото от отвора, за да се отстраняват стружките или прахта. Ако по време на пробиването свредлото се заклини в отвора, трябва веднага да пуснете пусковия прекъсвач на перфоратора. Използвайте смяната на посоката на въртене за да извадите свредлото от отвора. Перфораторът трябва да се държи съсно с пробивания отвор. В идеалния случай свредлото трябва да се поставя перпендикулярно към повърхността на обработвания материал. Ако условието за перпендикулярност не се спазва, по време на работа може да се стигне до заклещване или до счупване на свредлото в отвора, както и нараняване на потребителя.

5.3.2. - Режим „Пробиване“

Натиснете фиксатора и завъртете превключвателя за режимите на работа в положение .

Правете периодични паузи в работата.

Съхранявайте и се отнасяйте към допълнителните принадлежности грижливо.

Не хвърляйте инструмента, не го претоварвайте, не го потапяйте във вода и в други

течности, не го употребявайте за смесване на лепилни и бетонни замазки.

5.3.3 - Режим „Къртене“

Натиснете освобождаващия бутон и завъртете превключателя за режимите на работа в положение



Правете периодични паузи в работата.

5.3.4. Режим „Настройка на сверделото“

Натиснете освобождаващия бутон и завъртете превключателя за режимите на работа в положение



Съхранявайте и се отнасяйте към допълнителните принадлежности грижливо.

Не хвърляйте инструмента, не го претоварвайте, не го потапяйте във вода и в други течности, не го употребявайте за смесване на лепилни и бетонни замазки.

6. Обслужване и поддръжка.

6.1. Не използвайте вода и каквито и да било химически течности за почистване на къртача. Той трябва да се избърсва единствено с парче суха тъкан. Винаги следва да се съхранява на сухо място и вентилационните отвори в корпуса му да са свободни и чисти.

6.2. Акумулаторният перфоратор е снабден с безчетков електродвигател.

6.3. Ремонтът на Вашите електроинструменти е най-добре да се извършва само от квалифицираните специалисти на сервизите на RAIDER, където се използват само оригинални резервни части. По този начин се гарантира безопасна работа на електроинструментите.



7. Опазване на околната среда.

С оглед опазване на околната среда електроинструментът, допълнителните приспособления и опаковката трябва да бъдат подложени на подходяща преработка за повторното използване на съдържащите се в тях суровини.

Не изхвърляйте електроинструменти при битовите отпадъци! Съгласно Директивата на Европейския съюз 2012/19/ЕС относно излезли от употреба електрически и електронни устройства и утвърждаването и като национален закон електроинструментите, които не могат да се използват повече, трябва да се събират отделно и да бъдат подлагани на подходяща преработка за оползотворяване на съдържащите се в тях ценни суровини.

Original instructions' manual

Dear Customer,

Congratulations on the purchase of machinery from the fastest growing brand of electric and pneumatic tools - RAIDER. When properly installed and operating, RAIDER are safe and reliable machines and work with them will deliver a real pleasure. For your convenience has been built and excellent service network of 45 service station across the country.

Before using this machine, please carefully acquainted with these "instructions for use.

In the interest of your safety and to ensure proper use and read these instructions carefully, including the recommendations and warnings in them. To avoid unnecessary errors and accidents, it is important that these instructions will remain available for future reference to all who will use the machine. If you sell it to a new owner "Instructions for Use" must be submitted along with it to enable new users to become familiar with relevant safety and operating instructions.

Euromaster Import Export Ltd. is an authorized representative of the manufacturer and owner of the trademark RAIDER.

Address: Sofia City 1231, Bulgaria "Lomsko shausse" Blvd. 246, tel +359 700 44 155, www.raider.bg; www.euromasterbg.com; e-mail: info@euromasterbg.com.

Since 2006 the company introduced the system of quality management ISO 9001:2008 with scope of certification: Trade, import, export and servicing of hobby and professional electrical, mechanical and pneumatic tools and general hardware. The certificate was issued by Moody International Certification Ltd, England.

Technical Data

parameter	measure unit	value
Model	-	RDP-YBRH20
Voltage	V DC	20
No load speed	min ⁻¹	0-1100
Maximum impact frequency	min	0-4400
Energy per stroke	J	3.0
Chuck	-	SDS-plus
Maximum diameter of the drilled holes in steel:	mm	13
Maximum diameter of holes in wood:	mm	30
Maximum diameter of drill holes in concrete:	mm	26
Sound pressure L_{PA}	dB	94(A), $K_{PA} = 3$ dB
Sound power level L_{WA}	dB	102(A), $K_{WA} = 3$ dB
Vibration main handle (chiseling)	m/s ²	11,5; K=1.5 dB
Vibration aux. handle (chiseling)	m/s ²	6,6; K=1.5 dB

Items displayed:

1. SDS-plus chuck
2. Changing the direction of rotation
3. Starting switch with speed control
4. Rear main handle
5. Front additional handle
6. Function selector
7. LED lamp

1. General instructions for safe operation.

Read all instructions carefully. Failure to follow the instructions below may result in electric shock, fire and / or serious injury. Keep these instructions in a safe place.

1.1. Safety at work.

1.1.1. Keep your workplace clean and well lit. Crash and inadequate lighting can contribute to the occurrence of an accident at work.

1.1.2. Do not operate the punch in environments with an increased risk of explosion, near flammable liquids, gases or dust.

During work, sparks can be released from the punch and can ignite dust or vapors.

1.1.3. Keep children and side faces at a safe distance while working with the punch.

If your attention is diverted, you may lose control of the punch.

1.2. Electricity safety.

Avoid touching your body to grounded bodies, such as pipes, heaters, stoves and refrigerators. When your body is grounded, the risk of an electric shock is greater.

Protect your hammering machine from rain and moisture.

The penetration of water in the punch increases the risk of electric shock.

1.3. Safe way of working.

1.3.1. Stay focused, keep a close eye on your actions and act cautiously and reasonably. Do not use the punch when you are tired or under the influence of narcotics, alcohol or drugs.

A moment of distraction when working with the punch can result in extremely severe injuries.

1.3.2. Work with protective clothing and always with safety glasses.

Wearing personal protective equipment, such as a breathing mask, tight tightly closed shoes with a stable grapple, protective helmet and silencers, reduces the risk of an accident at work.

1.3.3. Avoid the risk of inadvertent insertion of the punch. When you carry the punch and hold your finger on the breaker, there is a risk of an accident at work.

1.3.4. Before turning on the punch, make sure you remove all the tools and keys from it.

A helper forgotten on a rotating unit can cause injuries.

1.3.5. Avoid the unnatural positions of the body. Work in a stable position of the body and at any moment maintain balance. This will allow you to control the punch better and safer if an unexpected situation arises.

1.3.6. Work with appropriate clothing. Do not work with wide clothing or jewelry. Keep your hair, clothes, and gloves at a safe distance from the rotating units of the punch. Wide clothes, ornaments, long hair can be caught and dragged by the chuck.

1.3.7. If it is possible to use an external aspiration system, make sure it is on and functioning properly. The use of an aspiration system reduces the risks due to the dust released.

1.4. Careful attitude towards the punch.

1.4.1. Do not overload the punch. Only use the punch according to its purpose. You will work better and safer when using the appropriate punch in the load range specified by the manufacturer.

1.4.2. Do not use a perforator whose breaker is damaged.

A punch that can not be shut off and switched on in the manner provided by the manufacturer is dangerous and needs to be repaired.

1.4.3. Keep the punch in places where it can not be reached by children. Do not allow it to be used by people who are unfamiliar with the way they work with them and have not read these instructions. When in the hands of inexperienced users, the punch can be extremely dangerous.

1.4.4. Keep your hammering machine with care. Verify that the movable units function flawlessly, do not clamp, have broken or damaged parts that break or change the functions of the punch. Before using the punch, make sure the damaged parts are repaired. Many accidents at work are due to poorly maintained power tools and appliances.

1.4.5. Keep the cutting tools always well sharpened and clean. Well-maintained cutters sharp edges have less resistance and are easier to work with.

1.4.6. Use the punch, accessories, and tools according to the manufacturer's instructions. Also keep in mind the specific working conditions and operations you must complete. The use of a perforator for applications other than those specified by the manufacturer increases the risk of accidents at work.

1.5. Safety instructions specific to the drilling machine you purchased.

When working with impact-boring machines, wear earphones. The impact of loud noise may damage your hearing. Loss of control over the machine can cause accidents at work.

1.5.1. Do not use any accessories that are not recommended by the manufacturer specifically for

this power tool. The fact that you can attach a particular tool or tool to the machine does not guarantee safe operation.

1.5.2. Handle personal protective equipment. Depending on the application, work with a full face mask, eye protection or safety glasses. If necessary, work with a breathing mask, silencers, footwear, or a special apron to protect you from small particles that are scuffed. Your eyes must be protected from particles flying in the work area. The dust mask or breathing mask filters the dust that appears to work. If you are exposed to high noise for a long time, this can lead to hearing loss.

1.5.3. If you perform activities in which the tool may become exposed to live conductors or the power cord, hold the machine only for electrically-operated handles. When the tool comes into contact with live wires, it is transmitted to the metal parts of the punch and this can lead to electric shock.

1.5.4. Never leave the punch before the tool stops completely rotating. The rotating tool may touch an object, resulting in loss of control over the punch.

1.5.5. Regularly clean the ventilation holes of your impact drilling machine.

1.5.6. Do not use the punch near flammable materials. Flying sparks may cause ignition of such materials.

1.5.7. Never place your hands near rotating work tools.

1.5.8. Use suitable utensils to find any hidden under-pipe pipelines or contact your local supply company. Contact with live wires may cause fire and electric shock. Damage to a gas pipeline may lead to an explosion. Damage to the water supply leads to heavy material damage and may cause electric shock.

1.5.9. During operation, hold the punch firmly with both hands and secure the body firmly. The two handhelds are safer.

1.5.10. Provide the machined detail.

A detail gripped with appropriate fittings or brackets is locked more firmly and securely than if you hold it by hand.

1.5.11. Keep your workplace clean.

Mixtures of different materials are particularly dangerous. Fine castings of light metals can self-ignite or explode.

1.5.12. If the punch is stored at low temperatures or after a long period of time that is not in use, you must turn it on to work for a few minutes without a load to allow the items to crush.

Do not use a three-pin chuck when the machine is set to work in a punch mode. This chuck is only for drilling without impact in wood or steel.

Failure to follow the instructions may result in electric shock, fire and / or serious injuries.

2. Functional description and purpose of the punch.

Cordless drilling machines are widely used for drilling holes in concrete, masonry and stone materials, as well as drilling without impact.

In working mode without impact, holes in wood, wood-like materials, metal, ceramics, and synthetic materials can be drilled. Areas of use are the construction of repairs and other works related to the independent amateur activity. It is not allowed to use the machine for activities other than its intended purpose.

3. Information on emitted noise and vibrations.

The values are measured according to EN 62841. The noise level A is usually: sound pressure level $L_{pA} = 86.4$ dB (A); sound power $L_{wA} = 97.4$ dB (A). Uncertainty $K = 3$ dB.

Work with silencers! The resulting vibration value (the vector sum in all three directions) was determined according to EN 62841.

Drilling

Vibration emitted value $a_{ah} = 6.6$ m / s², uncertainty $K = 1.5$ m / s².

The vibration value specified in this manual is measured using the method specified in EN 62841 and can be used to compare different power tools. The vibration level is will vary depending on the specific activity being performed, and in some cases may exceed the value specified in this guide.

If the power tool

is used for a long time in this mode, the load caused by vibrations could be underestimated. For an accurate assessment of the vibration load in a given operating cycle, the intervals in which the power tool is off or idling must also be taken into account. This can significantly reduce the reported vibration load over the entire work cycle.

4. Preparing for work. Installation of auxiliary accessories and tools.

4.1. The rechargeable machine is supplied without a battery and a charger. Use only battery and charger from the R20 System series

4.2. Putting a drill into the chuck.

In impact drilling and hammering, you need SDS-plus tail tools that are inserted into the SDS-plus chuck. With the SDS-plus chuck, you can replace the work tool easily and comfortably without the use of ancillary tools.

Clean the tail of the work tool and lightly grease it. Insert the tool into the chuck by turning it until it is engaged automatically. Make sure it is firmly attached by pulling it. According to its principle of operation, SDS-plus working tool is free. Therefore, radial deviation occurs when rotation is in motion. However, this does not affect the accuracy of the drill hole, since drilling is self-centering.

4.2. Putting a drill into the chuck.

In impact drilling and hammering, you need SDS-plus tail tools that are inserted into the SDS-plus chuck. With the SDS-plus chuck, you can replace the work tool easily and comfortably without the use of ancillary tools.

Clean the tail of the work tool and lightly grease it. Insert the tool into the chuck by turning it until it is engaged automatically. Make sure it is firmly attached by pulling it. According to its principle of operation, SDS-plus working tool is free. Therefore, radial deviation occurs when rotation is in motion. However, this does not affect the accuracy of the drill hole, since drilling is self-centering.

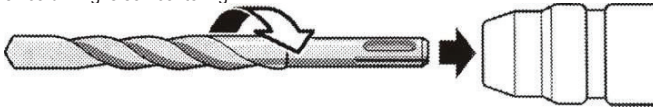

4.3. Removing a SDS-plus working tool.

Pull the locking sleeve back and remove the tool.

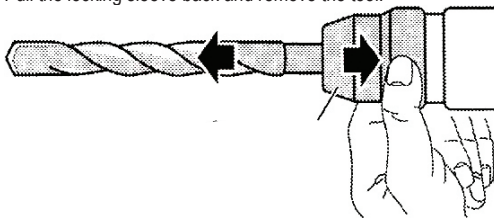

5. Turn on and off.

5.1. To turn the punch on, press and hold the starter switch.

5.2. To release it, release the breaker.

5.3. Working modes / See photo 1 /

5.3.1 Drilling



Set the "Function" symbol switch . The switch comes in the right position with a crisp click.

After long running at low speed, you must cool the power tool.

Periodic breaks should be made in the work.

Be careful not to cover the openings in the engine housing to ventilate the engine.

Do not change the operating mode when the perforator accessory rotates!

When a large diameter hole is to be drilled, it is recommended to drill a smaller hole first, then be punched to the desired size. This will prevent the hammer from overloading. Drilling of deep holes should be done gradually by removing the bore from the hole periodically to remove chips or dust. If the drill bit clicks into the opening during drilling, you must immediately release the punch breaker. Use the change of rotation direction to remove the drill from the hole. The punch must be aligned with the drill hole. Ideally, the drill must be placed perpendicular to the surface of the workpiece. If the condition of perpendicularity is not observed, it may result in jamming or breaking of the drill in the hole as well as injury to the user.

5.3.2. - Drill mode

Press the lock and turn the mode switch to position

Make periodic breaks in work.

Store and handle the accessories carefully.



Do not throw the tool, do not overload it, immerse it in water or in others liquids, do not use it for mixing glue and concrete screed.

5.3. 3.Mode "Chiselling"



Press the release button and turn the switch operating modes into position

Make periodic breaks at work.

Keep and refer to the accessories carefully.

Do not throw the tool, do not overload, do not soak in water and other liquids do not use it for mixing adhesives and concrete coatings.

5.3.4. "Drill Set Mode"

Press the release button and turn the mode switch to



6. Service and support.

6.1. Striking drill does not require additional lubrication or special maintenance. There are no parts requiring maintenance by the user. Never use water or any liquid chemical cleaning drill. It should only be wiped with a piece of dry tissue. Should always be stored in a dry place and ventilation holes in the body of the drill to be free.

6.2. The cordless perforator is equipped with a brushless electric motor.

6.3. The repair of your power is best carried out only by qualified specialists in workshops RAIDER, which used only original spare parts. Thus ensuring their safe operation.



7. Environmental protection.

In view of environmental power tools, additional accessories and packaging must be subjected to appropriate processing for reuse of the information contained in these materials.

Do not dispose of household waste power tools! Under the EU Directive 2012/19/EC on scrapped electrical and electronic equipment and promoting law and national power tools, which can not be used more, must be collected separately and be subjected to appropriate processing for recovery of contained therein scrap.

RO

Manual de instrucțiuni originale

Dragă client,

Felicitări pentru cumpărarea de mașini de la cel mai rapid mărit număr de unelte electrice și pneumatice - RAIDER. Atunci când sunt instalate și funcționate corespunzător, RAIDER sunt mașini sigure și fiabile și lucrul cu ele va oferi o adevărată plăcere. Pentru confortul dvs. a fost construită și o rețea excelentă de service de 45 de stații de benzină din întreaga țară.

Înainte de a utiliza această mașină, vă rugăm să cunoașteți cu atenție aceste "instrucțiuni de utilizare.

În interesul siguranței dvs. și pentru a vă asigura o utilizare adecvată și citiți cu atenție aceste instrucțiuni, inclusiv recomandările și avertismentele din acestea. Pentru a evita erorile și accidentele inutile, este important ca aceste instrucțiuni să rămână disponibile pentru referință viitoare la toți cei care vor folosi mașina. Dacă îl vindeți unui nou proprietar, "Instrucțiuni de utilizare" trebuie depuse împreună cu acesta pentru a permite utilizatorilor noi să se familiarizeze cu instrucțiunile de siguranță și de operare relevante.

Euromaster Import Export Ltd. este un reprezentant autorizat al producătorului și proprietarului mărcii comerciale RAIDER.

Adresa: Sofia City 1231, Bulgaria Blvd. "Lomsko shausse" 246, tel. +359 700 44 155, www.raider.bg; www.euromasterbg.com; e-mail: info@euromasterbg.com.

Din anul 2006 compania a introdus sistemul de management al calitatii ISO 9001: 2008 cu scopul certificării: Comerțul, importul, exportul și service-ul hobby-urilor și echipamentelor profesionale electrice, mecanice și pneumatice și hardware-ului general. Certificatul a fost emis de Moody International Certification Ltd, Anglia.

parametru	măsură	valoare
Model	-	RDP-YBRH20
Voltaj	V DC	20
Nici-o viteza de incarcare	min ⁻¹	0-1100
Frecvența maximă a impactului	min	0-4400
Energie per accident vascular cerebral	J	3.0
Chuck	-	SDS-plus
Diametrul maxim al orificiilor forate din oțel:	mm	13
Diametrul maxim al găurilor din lemn:	mm	30
Diametrul maxim al găurilor în beton:	mm	26
Presiune acustică LPA	dB	94(A), K _{PA} = 3 dB
Nivelul de putere sonorăLWA	dB	102(A), K _{WA} = 3 dB
Vibrațiile main handle (chiseling)	m/s ²	11,5; K=1.5 dB
Vibrațiile aux. handle (chiseling)	m/s ²	6,6; K=1.5 dB

Articole afisate:

1. mandrină SDS plus
2. Schimbarea direcției de rotație
3. Pornirea comutatorului cu controlul vitezei
4. Mânerul principal din spate
5. Mâner suplimentar frontal
6. Selector de funcții
7. Lampă LED

1. Instrucțiuni generale pentru o funcționare sigură.

Citiți cu atenție toate instrucțiunile. Nerespectarea instrucțiunilor de mai jos poate provoca șocuri electrice, incendii și / sau vătămări grave. Păstrați aceste instrucțiuni într-un loc sigur.

1.1. Siguranța la locul de muncă.

1.1.1. Păstrați locul de muncă curat și bine luminat. Accidentarea și iluminarea necorespunzătoare pot contribui la apariția unui accident de muncă.

1.1.2. Nu utilizați pumnul în medii cu un risc crescut de explozie, lângă lichide inflamabile, gaze sau raf.

În timpul lucrului, scânteele pot fi scoase din pumn și pot aprinde praful sau vaporii.

1.1.3. Păstrați copiii și fețele laterale la o distanță sigură în timp ce lucrați cu pumnul.

Dacă atenția dvs. este deviată, este posibil să pierdeți controlul asupra pumnului.

1.2. Securitatea electrică.

Evitați să vă atingeți corpul de corpuri împământate, cum ar fi țevi, încălzitoare, sobe și frigider. Când corpul dvs. este legat la pământ, riscul unui șoc electric este mai mare.

Protejați mașina de ciocanire de ploaie și umiditate.

Pătrunderea apei în pumn crește riscul de electrocutare.

1.3. Modul sigur de lucru.

1.3.1. Rămâi concentrat, țineți atenția asupra acțiunilor dvs. și acționați cu prudență și în mod rezonabil. Nu utilizați pumnul când sunteți obosit sau sub influența narcoticelor, alcoolului sau drogurilor.

Un moment de distragere a atenției atunci când lucrați cu pumnul poate duce la vătămări extrem de grave.

1.3.2. Lucrați cu îmbrăcăminte de protecție și întotdeauna cu ochelari de protecție.

Purtarea echipamentului de protecție personală, cum ar fi o mască de respirație, încălțăminte etanșă bine închisă, cu un grațier stabil, casca de protecție și amortizoarele de zgomot reduc riscul unui accident de muncă.

1.3.3. Evitați riscul de inserare accidentală a pumnului. Când purtați pumnul și țineți degetul pe întrerupător, există riscul unui accident de muncă.

1.3.4. Înainte de a pomi pumnul, asigurați-vă că eliminați toate instrumentele și cheile de la acesta.

Un ajutor uitat pe o unitate rotativă poate cauza răniri.

1.3.5. Evitați pozițiile nenaturale ale corpului. Lucrați într-o poziție stabilă a corpului și mențineți echilibrul în orice moment. Acest lucru vă va permite să controlați pumnul mai bine și mai sigur dacă apare o situație neașteptată.

1.3.6. Lucrați cu haine adecvate. Nu lucrați cu îmbrăcăminte largă sau cu bijuterii. Păstrați-vă părul, hainele și mânușile la o distanță sigură de unitățile rotative ale pumnului. Hainele mari, ornamentele, părul lung pot fi prinse și trase de mandrină.

1.3.7. Dacă este posibil să utilizați un sistem de aspirație externă, asigurați-vă că acesta este pornit și funcționează corect. Utilizarea unui sistem de aspirație reduce riscurile datorate prafului eliberat.

1.4. Atitudine atentă față de pumn.

1.4.1. Nu supraîncărcați pumnul. Utilizați numai pumnul în funcție de scopul acestuia. Veți lucra mai bine și mai sigur atunci când utilizați pumnul potrivit în intervalul de sarcină specificat de producător.

1.4.2. Nu utilizați un perforator a cărui defectare este deteriorată.

Un pumn care nu poate fi închis și pornit în modul furnizat de producător este periculos și trebuie reparat.

1.4.3. Păstrați pumnul în locuri unde nu poate fi atinsă de copii. Nu permiteți utilizarea acestuia de către persoane care nu cunosc modul în care lucrează cu ele și nu au citit aceste instrucțiuni. Când este în mâinile unor utilizatori neexperimentați, pumnul poate fi extrem de periculos.

1.4.4. Păstrați cu atenție mașina dvs. cu ciocan. Verificați dacă unitățile mobile funcționează perfect, nu strângeți, nu aveți componente deteriorate sau deteriorate care sparg sau modifică funcțiile dispozitivului de împingere. Înainte de a utiliza pumnul, asigurați-vă că piesele deteriorate sunt reparate. Multe accidente la locul de muncă sunt cauzate de unelte și aparate electrice necorespunzătoare.

1.4.5. Mențineți întotdeauna bine ascuțite și curate instrumentele de tăiere. Tăietoare bine întreținute au margini ascuțite și au o rezistență mai mică și sunt mai ușor de utilizat.

1.4.6. Utilizați perforatorul, accesoriile și sculele conform instrucțiunilor producătorului. De asemenea, aveți în vedere condițiile specifice de lucru și operațiunile pe care trebuie să le finalizați. Utilizarea unui perforator pentru alte aplicații decât cele specificate de producător crește riscul accidentelor la locul de muncă.

1.5. Instrucțiuni de siguranță specifice mașinii de găurit achiziționate.

Când lucrați cu mașini de perforare prin impact, purtați căști. Impactul zgomotului puternic vă poate afecta auzul.

Pierderea controlului asupra mașinii poate duce la accidente la locul de muncă.

1.5.1. Nu utilizați accesorii care nu sunt recomandate de producător în mod specific această unealtă electrică. Faptul că puteți atașa o unealtă sau un instrument special la mașină nu garantează o funcționare sigură.

1.5.2. Manipulați echipamentul individual de protecție. În funcție de aplicație, lucrați cu o mască completă pentru față, ochelari de protecție sau ochelari de protecție. Dacă este necesar, lucrați cu o mască de respirație, amortizoare de zgomot, încălțăminte sau un șorț special pentru a vă proteja de particulele mici care sunt sparte. Ochiul trebuie să fie protejat de particulele care zboară în zona de lucru. Maska de praf sau masca de respirație filtrează praful care pare să funcționeze. Dacă sunteți expus la zgomot ridicat pentru o lungă perioadă de timp, acest lucru poate duce la pierderea auzului.

1.5.3. Dacă efectuați activități în care instrumentul poate deveni expus la conductorii de alimentare sau la cablul de alimentare, țineți aparatul numai pentru mânerul acționat electric. Când instrumentul intră în contact cu firele vii, acesta este transmis la piesele metalice ale pumnului și acest lucru poate duce la șocuri electrice.

1.5.4. Nu lăsați niciodată pumnul înainte ca instrumentul să nu se rotească complet. Instrumentul rotativ poate atinge un obiect, ducând la pierderea controlului asupra pumnului.

1.5.5. Curățați cu regularitate găurile de ventilație ale mașinii dvs. de găurit cu impact.

1.5.6. Nu utilizați pumnul în apropierea materialelor inflamabile. Spărăturile de zbor pot provoca aprinderea unor astfel de materiale.

1.5.7. Nu puneți niciodată mâinile lângă uneltele de lucru rotative.

1.5.8. Utilizați ustensile adecvate pentru a găsi conducte subterane ascunse sau contactați compania de distribuție locală. Contactul cu firele vii poate provoca incendii și electrocutare. Deteriorarea unei conducte de gaz poate duce la o explozie. Deteriorarea sursei de alimentare cu apă duce la deteriorări materiale grele și poate provoca șocuri electrice.

1.5.9. În timpul funcționării, țineți ferm pumnul cu ambele mâini și asigurați ferm corpul. Cele două handheld-uri sunt mai sigure.

1.5.10. Furnizați detaliile prelucrate.

Un detaliu apucat cu fittinguri sau paranteze adecvate este blocat mai ferm și mai sigur decât dacă îl țineți mâna.

1.5.11. Păstrați locul de muncă curat.

Amestecurile de materiale diferite sunt deosebit de periculoase. Piese fine de metale ușoare se pot auto-aprinde sau exploda.

1.5.12. Dacă pumnul este păstrat la temperaturi scăzute sau după o perioadă lungă de timp care nu este în uz, trebuie să îl porniți pentru a funcționa câteva minute fără încărcare pentru a permite obiectelor să se zdrobească.

Nu utilizați un mandrator cu trei pini atunci când mașina este setată să funcționeze într-un mod de punch. Acest mandrator este destinat doar forajului fără impact în lemn sau oțel.

Nerespectarea instrucțiunilor poate provoca șocuri electrice, incendii și / sau leziuni grave.

2. Descrierea funcțională a scopului și a scopului.

Mașinile de găurit fără fir sunt utilizate pe scară largă pentru găurirea în găuri de beton, zidărie și piatră, precum și forarea fără impact.

În modul de funcționare fără impact, pot fi găurite găuri din lemn, materiale din lemn, metal, ceramică și materiale sintetice. Domeniile de utilizare sunt construcția de reparații și alte lucrări legate de activitatea amator independentă. Nu este permisă utilizarea mașinii în alte scopuri decât cele prevăzute.

3. Informații privind zgomotul și vibrațiile emise.

Valorile sunt măsurate în conformitate cu EN 62841. Nivelul de zgomot A este de obicei: nivelul presiunii acustice $L_{pA} = 94$ dB (A); puterea sonoră $L_{wA} = 102$ dB (A). Incertitudinea $K = 3$ dB.

Lucrați cu amortizoare de zgomot! Valoarea vibrațiilor rezultate (suma vectorilor în toate cele trei direcții) a fost determinată în conformitate cu EN 62841.

Foraj

Valoarea vibrațiilor emise $a_h = 6.6$ m / s², incertitudinea $K = 1,5$ m / s².

Valoarea vibrațiilor specificată în acest manual este măsurată utilizând metoda specificată în EN 62841 și poate fi utilizată pentru a compara diferitele scule electrice. Nivelul vibrațiilor va varia în funcție de activitatea specifică efectuată și, în unele cazuri, poate depăși valoarea specificată în acest ghid.

În cazul sculei electrice

este folosit mult timp în acest mod, sarcina cauzată de vibrații poate fi subestimată. Pentru o evaluare corectă a sarcinii la vibrații într-un ciclu de funcționare dat, intervalele în care scula electrică este oprită sau la ralanti trebuie de asemenea luate în considerare. Acest lucru poate reduce semnificativ încărcătura de vibrații raportată pe întregul ciclu de lucru.

4. Pregătirea pentru muncă. Instalarea de accesorii și unelte auxiliare.

4.1. Mașina reîncărcabilă este furnizată fără baterie și încărcător. Utilizați numai acumulatorul și încărcătorul din seria R20

4.2. Punți un burghiu în mandrină.

În foraj și ciocan, aveți nevoie de scule SDS-plus care sunt introduse în mandrina SDS-plus. Cu mandrina SDS plus, puteți înlocui unealta de lucru cu ușurință și confortabil fără a utiliza unelte auxiliare.

Curățați coada instrumentului de lucru și lubrifiați ușor. Introduceți scula în mandrină rotind-o până când este cuplată automat. Asigurați-vă că este bine fixat prin tragere. Conform principiului de funcționare, instrumentul de lucru SDS-plus este gratuit. Prin urmare, abaterea radială apare când rotirea este în mișcare. Cu toate acestea, acest lucru nu afectează precizia găurii de găurire, deoarece găurirea este autocentrată.

4.2. Punți un burghiu în mandrină.

În foraj și ciocan, aveți nevoie de scule SDS-plus care sunt introduse în mandrina SDS-plus. Cu mandrina SDS plus, puteți înlocui unealta de lucru cu ușurință și confortabil fără a utiliza unelte auxiliare.

Curățați coada instrumentului de lucru și lubrifiați ușor. Introduceți scula în mandrină rotind-o până când este cuplată automat. Asigurați-vă că este bine fixat prin tragere. Conform principiului de funcționare, instrumentul de lucru SDS-plus este gratuit. Prin urmare, abaterea radială apare când rotirea este în mișcare. Cu toate acestea, acest lucru nu afectează precizia găurii de găurire, deoarece găurirea este autocentrată.

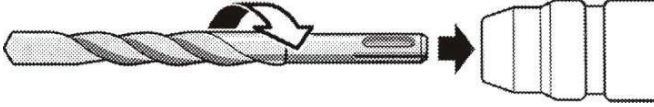

4.3. Scoaterea unui instrument de lucru SDS-plus.

Trageți manșonul de blocare înapoi și scoateți scula.

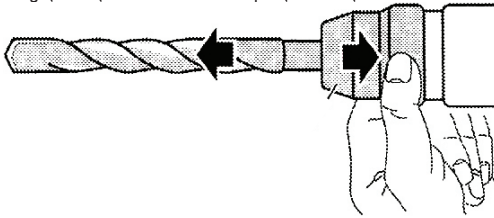

5. Porniți și opriți.

- 5.1. Pentru a activa pumnul, apăsați și țineți apăsat butonul de pornire.
- 5.2. Pentru a elibera, eliberați întrerupătorul.

5.3. Moduri de lucru / Vezi fotografia 1 /

5.3.1 Forare



Setați comutatorul simbolului "Funcție" Comutatorul vine în poziția corectă cu un clic crăpător.

După ce ați rulat mult timp la viteză mică, trebuie să răciți scula electrică.

Pauzele periodice ar trebui făcute în muncă.

Aveți grijă să nu acoperiți deschiderile din carcasa motorului pentru a ventila motorul.

Nu schimbați modul de funcționare atunci când accesoriul perforatorului se rotește!

Atunci când trebuie să fie găurit un orificiu cu diametru mare, se recomandă mai întâi să găuriți o gaură mai mică, apoi să fiți perforată la dimensiunea dorită. Acest lucru va împiedica supraîncărcarea ciocanului. Găurirea găurilor profunde ar trebui făcută treptat prin îndepărtarea periodică a orificiului din orificiu pentru a îndepărta așchii sau praful. În cazul în care bara de găurit face clic pe deschidere în timpul găurilor, trebuie să eliberați imediat întrerupătorul de spargere a pumnului. Utilizați direcția de schimbare a rotației pentru a scoate burghiul din gaură. Punctul trebuie aliniat cu orificiul de foraj. În mod ideal, burghiul trebuie așezat perpendicular pe suprafața piesei de prelucrat. Dacă nu se respectă condiția de perpendicularare, aceasta poate duce la blocarea sau ruperea burghiului în gaură, precum și la rănirea utilizatorului.

5.3.2. - Modul de perforare

Apăsați blocatul și rotiți comutatorul de mod în poziție



Faceți pauze periodice în lucru.

Depozitați și manipulați cu atenție accesoriile.

Nu aruncați mașina, nu o supraîncărcați, nu o scufundați în apă sau în alte lichide, nu o utilizați pentru a amesteca lipici și șapă de beton.

5.3.3 Modul "Demolare"

Apăsăți butonul de eliberare și rotiți modurile de funcționare de comutare în poziția

Luați pauze regulate la locul de muncă.

Depoziteze și să manipuleze cu atenție accesorii.

Nu arunca instrumentul, nu suprasarcină, nu scufundați în apă și alte lichide nu folosesc adeziv pentru beton și mortar amestecare.

5.3.4. "Modul de setare a burghiului"

Apăsăți butonul de eliberare și rotiți comutatorul de mod în poziția

6. Maintainer.

6.1. Nu folosiți apă, precum și orice lichide chimice pentru a curăța ciocan. Ar trebui să fie doar sters cu o bucata de tesut uscat. Trebuie să fie întotdeauna depozitate într-un loc uscat și găurile de ventilație în cocă sale sunt libere și curate.

6.2 Perforatorul fără fir este echipat cu un motor electric fără perii.

6.3. Repararea puterea ta este cel mai bun efectuată numai de către RAIDER calificată zona de servicii, care folosesc numai piese de schimb originale. Asigurând astfel funcționarea în condiții de siguranță de scule electrice.



7. Protecția Mediului.

Având în vedere competența de mediu, accesoriile și ambalajele trebuie să fie supuse unei prelucrări adecvate în vederea reutilizării conținute în ele brut.

Nu aruncați gunoiul menajer la putere! În conformitate cu Directiva 2012/19/CE a Uniunii Europene privind dispozitivele învechite electrice și electronice, precum și stabilirea unei legi naționale și instrumente de putere care poate fi utilizat, acesta trebuie să fie colectate separat și să fie supuse unei prelucrări adecvate pentru recuperarea conținute în aceste materiale.



Dragi kupac,

Čestitamo na kupovini mašina iz najbrže rastućeg brenda električnih i pneumatskih alata - RAIDER. Kada su ispravno instalirane i operativne, RAIDER su sigurne i pouzdane mašine i rade sa njima, pružit će pravo zadovoljstvo. Za vašu udobnost izgrađena je i odlična servisna mreža od 45 servisnih stanica širom zemlje.

Pre upotrebe ove mašine, pažljivo upoznajte ove "uputstva za upotrebu".

U interesu vaše sigurnosti i osigurati pravilnu upotrebu i pažljivo pročitati ova uputstva, uključujući preporuke i upozorenja u njima. Da biste izbegli nepotrebne greške i nesreće, važno je da ove instrukcije ostaju dostupne za buduće pozivanje na sve koji će koristiti mašinu. Ako ga prodate novom vlasniku, moraju se priložiti "Upute za korištenje" zajedno sa njom kako bi se novim korisnicima omogućilo upoznavanje sa odgovarajućim uputstvima za sigurnost i rad.

Euromaster Import Ekport doo je ovlašćeni zastupnik proizvođača i vlasnika zaštitnog znaka RAIDER.

Adresa: Grad Sofija 1231, Bugarska "Lomsko šausse" Blvd. 246, tel. +359 700 44 155, vvv.raider.bg; vv.euromasterbg.com; e-mail: info@euromasterbg.com.

Od 2006. godine kompanija je uvela sistem menadžmenta kvalitetom ISO 9001: 2008 s obimom sertifikacije: trgovina, uvoz, izvoz i servis hobi i profesionalnih električnih, mehaničkih i pneumatskih alata i općeg hardvera. Sertifikat je izdao Moodi International Certification Ltd, Engleska.

Tehnički podaci

parametar	jedinica	vrednost
Model	-	RDP-YBRH20
Voltaža	V DC	20
Nema brzine opterećenja	min ⁻¹	0-1100
Maksimalna učestalost udara	min	0-4400
Energija po udaru	J	3.0
Chuck	-	SDS-plus
Maksimalni prečnik bušenih rupa u čeliku:	mm	13
Maksimalni prečnik rupa u drvetu:	mm	30
Maksimalni prečnik rupa u betonu:	mm	26
Zvučni pritisak LPA	dB	94(A), K _{PA} = 3 dB
Nivo zvuchene	dB	102(A), K _{WA} = 3 dB
Vibration main handle (chiseling)	m/s ²	11,5; K=1.5 dB
Vibration aux. handle (chiseling)	m/s ²	6,6; K=1.5 dB

Prikazane stavke:

1. SDS-plus chuck
2. Promena smera rotacije
3. Startni prekidač sa regulacijom brzine
4. Zadnja glavna ručka
5. Prednja dodatna ručka
6. Selektor funkcije

1. Opšta uputstva za siguran rad.

Pažljivo pročitajte sva uputstva. Ako ne slijedite dole navedene instrukcije, može doći do strujnog udara, požara i / ili teških povreda. Ove instrukcije držite na sigurnom mestu.

1.1. Bezbednost na radu.

1.1.1. Držite svoje radno mesto čisto i dobro osvetljeno. Srušenje i neadekvatno osvetljenje mogu doprinijeti nastanku nesreće na poslu.

1.1.2. Nemojte rukovati sa udarcem u okruženjima sa povećanim rizikom od eksplozije, blizu zapaljivih tečnosti, gasova ili prašine.

Tokom rada, varnice se mogu osloboditi od udara i mogu zapaliti prašinu ili isparenja.

1.1.3. Držite decu i bočna lica na bezbednoj udaljenosti dok radite sa udarcem.

Ako se vaša pažnja preusmeri, možda ćete izgubiti kontrolu nad udarcem.

1.2. Bezbednost električne energije.

Izbegavajte da dodirnete svoje telo na prizemljena tela, kao što su cevi, grejači, peći i frižideri. Kada je vaše telo uzemljeno, rizik od električnog udara je veći.

Zaštitite mašinu za kišu od kiše i vlage.

Penetracija vode u udarac povećava rizik od električnog udara.

1.3. Siguran način rada.

1.3.1. Budite u fokusu, pazite na svoje postupke i postupajte oprezno i razumno. Nemojte koristiti udarac kada ste umorni ili pod uticajem narkotika, alkohola ili droge.

Trenutak odvratanja u radu sa udarcem može dovesti do izuzetno teških povreda.

1.3.2. Radite sa zaštitnom odećom i uvek sa zaštitnim naočarima.

Nositi ličnu zaštitnu opremu, kao što je maska za disanje, čvrste zatvorene cipele sa stabilnim grebljom, zaštitnim kacigu i prigušivačem, smanjuje rizik od nesreće na poslu.

1.3.3. Izbegavajte rizik od slučajnog ubacivanja udara. Kada nosite udarac i držite prst na prekidaču, postoji rizik od nesreće na poslu.

1.3.4. Pre nego što uključite udarac, uverite se da uklonite sve alate i tastere iz njega.

Pomoćnik koji je zaboravljen na rotirajućoj jedinici može da izazove povrede.

1.3.5. Izbegavajte neprirodne pozicije tela. Radite u stabilnom položaju tela i u svakom trenutku održite ravnotežu. Ovo će vam omogućiti bolju kontrolu i sigurnost ukoliko dođe do neočekivanog stanja.

1.3.6. Radite sa odgovarajućom odećom. Ne radite s širokom odećom ili nakitom. Držite kosu, odjeću i rukavice na sigurnoj udaljenosti od rotirajućih jedinica udubljenja. Širokoj odeći, ukrasima, dugoj kosi može se uhvatiti i vući čaka.

1.3.7. Ako je moguće koristiti spoljni sistem aspiracije, uverite se da je uključen i ispravan. Upotreba sistema aspiracije smanjuje rizike zbog otpuštanja prašine.

1.4. Pažljiv stav prema udarcu.

1.4.1. Nemojte preoptereti udarac. Koristite samo udarac prema svojoj nameni. Radit ćete bolje i sigurnije kada koristite odgovarajući udarac u opsegu opterećenja koje odredi proizvođač.

1.4.2. Nemojte koristiti perforator čiji je prekidač oštećen.

Udarac koji se ne može isključiti i uključiti na način koji je predviđen od proizvođača je opasan i treba ga popraviti.

1.4.3. Držite udarac na mjestima gdje ga djeca ne mogu dohvatiti. Ne dozvolite da ga koriste ljudi koji nisu upoznati sa načinom rada sa njima i nisu pročitali ova uputstva. Kada je u rukama neiskusnih korisnika, udarac može biti izuzetno opasan.

1.4.4. Držite mašinu za čekanje pažljivo. Proverite da li pokretne jedinice funkcionišu besprekorno, nemojte stegnuti, lomiti ili oštetiti delove koji rastavljaju ili menjaju funkcije udara. Pre upotrebe udara, proverite da li se oštećeni delovi popravljaju. Mnoge nesreće na poslu su zbog loše održavanih električnih alata i uređaja.

1.4.5. Alat za rezanje uvek treba dobro oštiti i očistiti. Dobro očišćene oštre ivice imaju manje otpornosti i lakše za rad.

1.4.6. Koristite udarac, pribor i alat u skladu sa uputstvima proizvođača. Takođe, imajte na umu specifične uslove rada i operacije koje morate obaviti. Upotreba perforatora za aplikacije, osim onih koje je odredio proizvođač, povećava rizik od nesreća na poslu.

1.5. Sigurnosna uputstva specifična za bušilicu koju ste kupili.

Kada radite sa mašinama za lomljenje udara, nosite slušalice. Uticaj jakog buke može oštetiti sluh.

Gubitak kontrole nad mašinom može izazvati nesreće na poslu.

1.5.1. Nemojte koristiti dodatnu opremu koju ne preporučuje proizvođač

ovaj električni alat. Činjenica da možete priložiti određeni alat ili alat za mašinu ne garantira siguran rad.

1.5.2. Rukovati ličnom zaštitnom opremom. U zavisnosti od aplikacije, radite sa maskom za lice, zaštitom očima ili zaštitnim naočarima. Ako je potrebno, radite sa disekcionom maskom, prigušivačima, obućom ili posebnim bocicama za zaštitu od malih čestica koje su iscrpljene. Vaše oči moraju biti zaštićene od čestica letenja u radnom području. Maska za prašinu ili maska za disanje filtrira prašinu koja izgleda da radi. Ako ste dugo izloženi visokoj buci, to može dovesti do gubitka sluha.

1.5.3. Ako obavljate aktivnosti u kojima alat može postati izložen žicama ili kابلu za napajanje, držite uređaj samo za električne ručke. Kada alat uđe u kontakt sa žicama, prenosi se na metalne delove udara i to može dovesti do električnog udara.

1.5.4. Nikada ne ostavljajte udarac pre nego što se alat zaustavi potpuno rotirajući. Rotirajući alat može dodirnuti objekat, što dovodi do gubitka kontrole nad udarcem.

1.5.5. Redovno očistite ventilacione rupe vaše mašine za bušenje udaraca.

1.5.6. Nemojte koristiti udarac blizu zapaljivih materijala. Leteće varnice mogu izazvati paljenje takvih materijala.

1.5.7. Nikada ne postavljajte ruke blizu rotirajućih radnih alata.

1.5.8. Koristite odgovarajući pribor za pronalaženje skrivenih cevovoda ispod cevi ili kontaktirajte lokalnu kompaniju za snabdevanje. Kontakt sa žicama može izazvati požar i električni udar. Oštećenje gasovoda može dovesti do eksplozije. Oštećenje vodovoda dovodi do teškog oštećenja materijala i može izazvati električni udar.

1.5.9. Tokom rada držite čvrsto držač obe ruke i čvrsto držite tijelo. Dva džekbla su sigurnija.

1.5.10. Obezbedite detaljno obrađene detalje.

Detaljno prikačen odgovarajućim fittingima ili zagradama je čvrsto i sigurnije zaključan nego ako ga držite ručno.

1.5.11. Držite svoje radno mesto čisto.

Mešavine različitih materijala posebno su opasne. Fino odlivke lakih metala mogu samozapaljivati ili eksplodirati.

1.5.12. Ako je udarac čuvan na niskim temperaturama ili posle dužeg vremenskog perioda koji se ne koristi, morate ga uključiti da radi nekoliko minuta bez opterećenja da bi se elementi mogli razbiti.

Nemojte koristiti tročlane čaure kada je mašina podešena da radi u režimu udaraca. Ova glava se koristi samo za bušenje bez udara u drvetu ili čeliku.

Nepoštovanje uputstava može dovesti do električnog udara, požara i / ili ozbiljnih povreda.

2. Funkcionalni opis i svrha udarca.

Bežične mašine za bušenje se široko koriste za bušenje rupa u betonu, zidovima i kamenim materijalima, kao i bušenje bez udarca.

U radnom režimu bez udarca mogu se bušiti rupe u drvetu, materijali od drveta, metala, keramike i sintetičkih materijala. Oblasiti korišćenja su izgradnja remonta i drugih radova vezanih za samostalan aktivnost amatera. Nije dozvoljeno koristiti mašinu za druge aktivnosti, osim za namjensku namjenu.

3. Informacije o emitovanom šumu i vibracijama.

Vrednosti se mere prema EN 62841. Nivo buke A je obično: nivo zvučnog pritiska $L_{pA} = 94 \text{ dB (A)}$; zvučna snaga $L_{vA} = 87,4 \text{ dB (A)}$. Neizvesnost $K = 3 \text{ dB}$.

Radite sa prigušivačima! Dobijena vrednost vibracije (vektorski zbir u sva tri pravca) određena je prema EN 62841.

Bušenje

Emitovana vrednost vibracija $a_h = 6,6 \text{ m / s}^2$, neizvesnost $K = 1,5 \text{ m / s}^2$.

Vrednost vibracija koja je navedena u ovom priručniku se meri pomoću metode specificirane u EN 62841 i može se koristiti za upoređivanje različitih električnih alata. Nivo vibracija će se razlikovati u zavisnosti od specifične aktivnosti koja se izvodi, au nekim slučajevima može biti i veća od navedene u ovom vodiču.

Ako je električni alat

se dugo koristi u ovom režimu, opterećenje izazvano vibracijama može biti potcenjeno. Za tačnu procenu opterećenja vibracija u datom ciklusu rada, moraju se uzeti u obzir i intervali u kojima je električni alat isključen ili u praznom hodu. To može značajno smanjiti prijavljeno vibracijsko opterećenje tokom cijelog radnog ciklusa.

4. Priprema za rad. Instalacija pomoćnih pribora i alata.

4.1. Punjiva mašina se isporučuje bez baterije i punjača. Koristite samo bateriju i punjač iz serije sistema R20

4.2. Postaviti bušilicu u čak.

Kod bušenja i udaranja udaraca, potrebni su SDS-plus repni alati koji se ubacuju u SDS-plus čak. Pomoću SDS-plus čaka možete lako i udobno zameniti radni alat bez upotrebe pomoćnih alata.

Očistite rep alatke i lagano ga podmazujte. Umetnite alat u držač okretanjem dok se ne uključi automatski. Uverite se da je čvrsto pričvršćen povlačenjem. Prema svom principu rada, radni alat SDS-plus je besplatan. Prema tome, radijalna devijacija se dešava kada je rotacija u pokretu. Međutim, to ne utiče na tačnost bušotine, jer se bušenje samoocentira.

4.2. Postaviti bušilicu u čak.

Kod bušenja i udaranja udaraca, potrebni su SDS-plus repni alati koji se ubacuju u SDS-plus čak. Pomoću SDS-plus čaka možete lako i udobno zameniti radni alat bez upotrebe pomoćnih alata.

Očistite rep alatke i lagano ga podmazujte. Umetnite alat u držač okretanjem dok se ne uključi automatski. Uverite se da je čvrsto pričvršćen povlačenjem. Prema svom principu rada, radni alat SDS-plus je besplatan. Prema tome, radijalna devijacija se dešava kada je rotacija u pokretu. Međutim, to ne utiče na tačnost bušotine, jer se bušenje samoocentira.

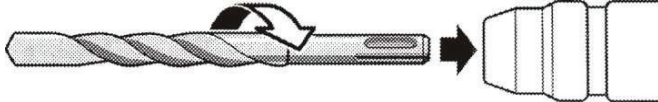

4.3. Uklanjanje radnog alata SDS-plus.

Povucite rukav za zaključavanje i uklonite alat.

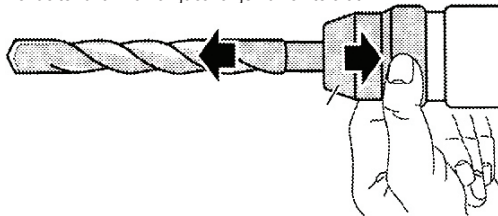

5. Uključite i isključite.

5.1. Da biste uključili udarac, pritisnite i držite prekidač za pokretanje.

5.2. Da je oslobodite, otpustite prekidač.

5.3. Radni režimi / Pogledajte sliku 1 /

5.3.1 Bušenje



Si prekidač simbola "Funkcija" Prekidač se nalazi u pravom položaju sa oštrim klikom.

Nakon dugotrajnog rada pri maloj brzini, morate da hladite električni alat.

Periodične pauze treba raditi u radu.

Pazite da ne pokrivete otvore u kućištu motora da biste ventilirali motor.

Nemojte menjati režim rada kada se perforatorski pribor okreće!

Kada treba izvrtati rupu velikog prečnika, preporučuje se prvo bušiti manju rupu, a zatim ga udariti na željenu veličinu.

Ovo će sprečiti preopterećenje čekića. Bušenje dubih rupa treba postepeno raditi uklanjanjem izvrtanja iz rupa periodično kako bi se uklonili čips ili prašina. Ako burgija klikne u otvoru tokom bušenja, morate odmah otpustiti prekidač za probijanje. Koristite promenu smera rotacije kako biste uklonili bušilicu iz rupe. Punch mora biti poravnat sa rupom za bušenje. U idealnom slučaju, svrdla mora biti postavljena pravougaona na površinu radnog komada. Ako se ne primećuje stanje perpendikularnosti, može doći do zastoja ili lomljenja bušilice u rupi, kao i povrede korisnika.

5.3.2. - Režim bušenja

Pritisnite bravu i okrenite preklopnik režima u položaj



Izvršite periodične prekide u radu.

Pažljivo čuvajte i rukujte dodatnom opremom.

Ne bacajte alat, ne preopterećujte ga, uronite u vodu ili u druge tečnosti, nemojte ga koristiti za mešanje lepka i betonske košuljice.

5.3.3 "Rušenje"



Pritisnite dugme za oslobađanje i okrenite prekidač režima rada u položaj

Pravite periodične pauze u toku rada.

Pažljivo čuvajte dodatne delove.

Ne bacajte instrumenat, ne preopterećujte ga, ne potapajte ga u vodu ili druge tečnosti, ne koristite ga za mešanje lepka i betona.

5.3.4. "Drill Set Mode" Pritisnite dugme za otpuštanje i okrenite prekidač režima



6. Servisiranje i održavanje.

6.1. Ne upotrebljavajte vodu ili bilo koje druge hemijske preparate za čišćenje čekić-bušilice. Jedino je možete obrisati komadom suve tkanine. Uvek je odlažite u prostorije bez vlage. Ventilacioni otvori na korpusu treba da su slobodni (nepokriveni) i čisti.

6.2. Bežični perforator je opremljen električnim motorom bez četkica.

6.3. Ako je neophodno, remont Vašeg elektroinstrumenta, najbolje je da izvrši kvalifikovano lice iz servisa RAIDER, gde se koriste, isključivo, originalni rezervni delovi. Na taj način se garantuje bezbedan rad elektroinstrumenta.



7. Zaštita životne sredine.

U cilu zaštite životne sredine elektroinstrumenti, dodatni delovi, kao i pakovanja, treba da budu adekvatno prerađeni, kako bi se sirovine, koje sadrže ponovo iskoristile.

Ne odlažite elektroinstrumente zajedno s organskim otpadom! Saglasno Direktivi Evropske unije 2012/19/EC dotrajale elektro-uređaje, koji se više ne mogu koristiti, treba posebno odlagati, kako bi se podvrgli adekvatnoj preradi za ponovno korišćenje sirovina, koje sadrže.

МК

Прирачник за оригинални упатства

Почитуван кориснику,

Честитки за купување машини од најбрзорастечкиот бренд на електрични и пневматски алатки - RAIDER. Кога правилно се инсталираат и работат, RAIDER се безбедни и сигурни машини и работат со нив, ќе испорача вистинско задоволство. За ваша погодност е изградена и одлична услуга мрежа од 45 сервис станица низ целата земја.

Пред да ја користите оваа машина, внимателно запознајте ги овие "упатства за употреба".

Во интерес на вашата безбедност и да се обезбеди правилна употреба и внимателно да ги прочитате овие упатства, вклучувајќи ги и препораките и предупредувањата во нив. За да се избегнат непотребни грешки и несреќи, важно е овие упатства да останат достапни за понатамошно упатување на сите кои ќе ја користат машината. Ако го продадете на нов сопственик, "Упатства за употреба" мора да се достави заедно со него за да им се овозможи на новите корисници да се запознаат со соодветните безбедносни и оперативни упатства.

Euromaster Import Export Ltd. е овластен претставник на производителот и сопственикот на трговската марка RAIDER.

Адреса: Софија 1231, бул. "Ломско шоу" бул. 246, тел +359 700 44 155, www.raider.bg; www.euromasterbg.com; e-mail: info@euromasterbg.com.

Од 2006 година компанијата го воведува системот за управување со квалитет ISO 9001: 2008 со опсег на сертификација: трговија, увоз, извоз и сервисирање на хоби и професионални електрични, механички и пневматски алатки и општо хардвер. Сертификатот е издаден од Moody International Certification Ltd, Англија.

Технички податоци

параметар	measure unit	value
Модел	-	RDP-YBRH20
Напон	V DC	20
Нема брзина на оптоварување	min ⁻¹	0-1100
Максимална фреквенција на влијание	min	0-4400
Енергија за мозочен удар	J	3.0
Чак	-	SDS-plus
Максимален дијаметар на дупчат дупки во челик:	mm	13
Максимален дијаметар на дупки во дрво:	mm	30
Максимален дијаметар на дупки во бетон:	mm	26
Звучен притисок LPA	dB	94(A), K _{PA} = 3 dB
Ниво на звучна моќностLWA	dB	102(A), K _{WA} = 3 dB
Vibration main handle (chiseling)	m/s ²	11,5; K=1.5 dB
Vibration aux. handle (chiseling)	m/s ²	6,6; K=1.5 dB

Прикажани елементи:

1. СДС-плус чак
2. Менување на правецот на ротација
3. Појдовни прекинувач со контрола на брзината
4. Задна главна рачка
5. Предна дополнителна рачка
6. Избор на функции
7. LED светилка

1.1. Безбедност при работа.

1.1.1. Чувајте го работното место чисто и добро осветлено. Несреќата и несоодветното осветлување може да придонесат за појава на несреќа при работа.

1.1.2. Не користете удар во средини со зголемен ризик од експлозија, блиски запаливи течности, гасови или прашина. За време на работата, искрите можат да се ослободат од удар и да запалат прашина или пареа.

1.1.3. Чувајте ги децата и страничните лица на безбедно растојание додека работите со удар.

Ако вашето внимание е пренасочено, може да ја изгубите контролата на удар.

1.2. Безбедност на електрична енергија.

Избегнувајте да го допирате вашето тело на заземјените тела, како што се цевките, греачите, печките и фрижидерите. Кога вашето тело е заземјено, ризикот од електричен шок е поголем.

Заштитете ја машината за чекан од дожд и влага.

Пенетрацијата на водата во удар ја зголемува ризикот од електричен шок.

1.3. Безбеден начин на работа.

1.3.1. Останете фокусирани, внимателно следете ги своите постапки и внимателно и разумно постапувајте. Не користете удар кога сте уморни или под влијание на наркотици, алкохол или дрога.

Момент на забава при работа со удар може да резултира со екстремно тешки повреди.

1.3.2. Работајте со заштитна облека и секогаш со заштитни очила.

Носењето лична заштитна опрема, како што е маска за дишење, тесни цврсто затворени чевли со стабилен гробен, заштитниот шлем и придушувачи, го намалува ризикот од несреќа при работа.

1.3.3. Избегнувајте ризик од ненамерно вметнување на удар. Кога носите удар и држете го прстот на прекинувачот, постои опасност од несреќа при работа.

1.3.4. Пред да го вклучите удар, проверете ги сите алатки и клучеви од него.

Помошник заборавен на ротирачка единица може да предизвика повреда.

1.3.5. Избегнувајте неприродни положби на телото. Работат во стабилна положба на телото и во секој момент одржува рамнотежа. Ова ќе ви овозможи да го контролирате ударот подобро и побезбедно ако се појави неочекувана ситуација.

1.3.6. Работајте со соодветна облека. Немојте да работите со широка облека или накит. Чувајте ги косата, облеката и ракавиците на безбедно растојание од ротирачките единици на удар. Широко алишта, украси, долга коса може да бидат фатени и влечени од чак.

1.3.7. Ако е можно да се користи надворешен систем за аспирација, проверете дали е вклучен и функционира правилно. Употребата на систем за аспирација ги намалува ризиците поради ослободената прашина.

1.4. Внимателен однос кон удар.

1.4.1. Не преоптоварување на удар. Користете го само ударниот удар според неговата намена. Ќе работите подобро и побезбедно кога ќе го користите соодветен удар во оптоварувањето што го одредува производителот.

1.4.2. Не користете перфоратор чиј прекинувач е оштетен.

Удар што не може да се исклучи и вклучен на начин што го дава производителот е опасен и треба да се санира.

1.4.3. Чувајте го ударот на места каде што децата не можат да стигнат. Не дозволувајте тоа да се користи од луѓе кои не се запознаени со начинот на кој работат со нив и не ги прочитале овие упатства. Кога во рацете на неискусни корисници, удар може да биде исклучително опасен.

1.4.4. Чувајте ја машината за ковање внимателно. Потврдете дека подвижните единици функционираат беспрекорно, не стегнете, имате скршени или оштетени делови што ги кршат или менуваат функциите на удар. Пред употреба на удар, проверете дали оштетените делови се поправени. Многу несреќи на работа се должат на лошо одржуваните електрични алати и апарати.

1.4.5. Чувајте ги алатите за сечење секогаш добро изостри и чисти. Добро одржуваните остри рабови имаат помал отпор и се полесни за работа.

1.4.6. Користете удар, додатоци и алатки според упатствата на производителот. Исто така, имајте на ум специфичните работни услови и операции што мора да ги завршите. Употребата на перфоратор за апликации различни од оние специфицирани од производителот го зголемува ризикот од несреќи при работа.

1.5. Безбедносни упатства специфични за машината за дупчење што сте ја купиле.

Кога работите со машини со здодевен удар, носете слушалки. Влијанието на гласниот шум може да го оштети Вашиот слух. Губење на контролата над машината може да предизвика несреќи при работа.

1.5.1. Не користете додатоци кои не се препорачуваат од страна на производителот

овој моќен инструмент. Фактот дека можете да закачите одредена алатка или алатка на машината не гарантира безбедно работење.

1.5.2. Ракувајте со личната заштитна опрема. Во зависност од апликацијата, работете со маска за лице, заштита за очи или заштитни очила. Доколку е потребно, работете со маска за дишење, придушувачи за сијалици, обувки или специјална престилка за да ве заштитите од мали честички што се извлекуваат. Вашите очи мора да бидат заштитени од честички што летаат во работната површина. Маската за прав или маската за дишење филтрираат прашина што се појавува на работа. Ако сте изложени на висок шум долго време, тоа може да доведе до губење на слухот.

1.5.3. Ако изведувате активности во кои алатот може да биде изложен на жични проводници или кабелот за напојување, држете го уредот само за електрични рачки. Кога алатот влегува во контакт со живи жици, тој се пренесува на металните делови на удар и ова може да доведе до електричен шок.

1.5.4. Никогаш не го оставајте ударниот прстен пред да застане целосно ротирачкото средство. Алатката што се врти може да допре до објект, што резултира со губење на контролата над ударниот удар.

1.5.5. Редовно чистете ги дупките за вентилација на машината за дупчење на удар.

1.5.6. Не користете удар во близина на запаливи материјали. Летачките искри можат да предизвикаат палење на такви материјали.

1.5.7. Никогаш не ставајте ги рацете близу ротирачките работни алатки.

1.5.8. Користете соодветен прибор за да пронајдете скриени цевководи или да контактирате со вашата локална компанија за снабдување. Контактот со жици може да предизвика пожар и електричен шок. Оштетувањето на гасоводот може да доведе до експлозија. Оштетувањето на снабдувањето со вода доведува до тешки материјални оштетувања и може да предизвика електричен шок.

1.5.9. За време на работата, цврсто држете го дупчето со двете раце и цврсто затегнете го телото. Двата рачнички се побезбедни.

1.5.10. Обезбедете детални за обработка.

Деталите кои се зафатени со соодветни фитинзи или загради се заклучени поцврсто и посигурно отколку ако го држите со рака.

1.5.11. Чувајте го вашето работно место чисто.

Мешавини од различни материјали се особено опасни. Флексибилни одлеаноци на лесни метали може да се само-запали или експлодираат.

1.5.12. Ако штрафот се чува на ниски температури или по подолг временски период што не е во употреба, мора да го вклучите за неколку минути без оптоварување за да дозволите предметите да ги уништат.

Не користете три-пински чак кога машината е поставена да работи во режим на удар. Оваа чак е само за дупчење без влијание во дрво или челик.

Непочитувањето на упатствата може да доведе до електричен удар, пожар и / или сериозни повреди.

2. Функционален опис и намена на удар.

Бежични машини за дупчење се користат за дупчење на дупки во бетон, ѕидарски и камени материјали, како и дупчење без влијание. Во работниот режим без удар, може да се дупчат дупки во дрво, материјали слични на дрво, метал, керамика и синтетички материјали. Области на користење се изградбата на поправки и други работи поврзани со самостојна активност на аматер. Не е дозволено да се користи машината за активности различни од неговата намена.

3. Информации за емитирани бучава и вибрации.

Вредностите се мерат според EN 62841. Нивото на бучава A е обично: ниво на звучен притисок $L_pA = 94 \text{ dB (A)}$; звучна моќ $L_wA = 102 \text{ dB (A)}$. Несигурност $K = 3 \text{ dB}$.

Работат со придушувачи! Резултирачката вредност на вибрациите (векторната сума во сите три насоки) е определена според EN 62841.

Дупчење

Емитираната вредност на вибрациите $ah = 6.6 \text{ m / s}^2$, несигурност $K = 1.5 \text{ m / s}^2$.

Вредноста на вибрациите наведена во овој прирачник се мери со користење на методот специфициран во EN 62841 и може да се користи за споредување на различните алатки. Нивото на вибрации ќе се разликува во зависност од конкретната активност која се изведува и во некои случаи може да ја надмине вредноста наведена во ова упатство. Ако електричниот алат се користи долго време во овој режим, товарот предизвикан од вибрации може да се потцени. За точна проценка на оптоварувањето на вибрациите во даден работен циклус, исто така, мора да се земат предвид интервалите во кои електричниот апарат е исклучен или во мирување. Ова може значително да го намали пријавеното оптоварување на вибрациите во текот на целиот работен циклус.

4. Подготовка за работа. Инсталација на помошни додатоци и алатки.

4.1. Машината за полнење се испорачува без батерија и полнач. Користете само батерија и полнач од серијата R20 System

4.2. Ставање вежба во чак.

При ударно дупчење и копање, ви требаат алатки за опашкање SDS-plus кои се вметнуваат во стапчето за SDS-плус. Со SDS-плукнетите стапче, можете лесно да ја замените работната алатка лесно и удобно без употреба на помошни алатки. Искристите ја опашката на работниот алат и лесно ја мастите. Вметнете го алатот во чашата со вртење додека не се активира автоматски. Осигурајте се дека е цврсто прикачен со повлекување. Според принципот на работа, работната алатка на СДС-плус е бесплатна. Затоа, радијалното отстапување се јавува кога ротацијата е во движење. Сепак, ова не влијае на точноста на дупката за дупчење, бидејќи дупчењето е самоцентрирано.

4.2. Ставање вежба во чак.

При ударно дупчење и копање, ви требаат алатки за опашкање SDS-plus кои се вметнуваат во стапчето за SDS-плус. Со SDS-плукнетите стапче, можете лесно да ја замените работната алатка лесно и удобно без употреба на помошни алатки.

Искристите ја опашката на работниот алат и лесно ја мастите. Вметнете го алатот во чашата со вртење додека не се активира автоматски. Осигурајте се дека е цврсто прикачен со повлекување. Според принципот на работа, работната алатка на СДС-плус е бесплатна. Затоа, радијалното отстапување се јавува кога ротацијата е во движење. Сепак, ова не влијае на точноста на дупката за дупчење, бидејќи дупчењето е самоцентрирано.

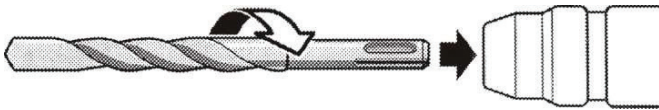

4.3. Отстранување на работна алатка SDS-plus.

Повлечете го затворачкиот раков назад и извадете ја алатката.

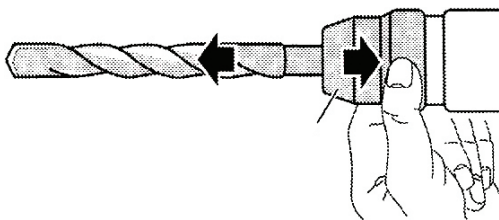



5. Вклучете и исклучете.

5.1. За да го вклучите удар, притиснете и задржете го прекинувачот за стартување.

5.2. За да го ослободите, ослободете го прекинувачот.

5.3. Режи́ми на работа / Погледнете слика 1 /

5.3.1 Дупчење Поставете го прекинувачот за симболи “Функција”  . Прекинувачот доаѓа во вистинската позиција со остри клики. По долга работа при мала брзина, мора да го оладите електричниот алат.

Во работата треба да се направат периодични паузи.

Внимавајте да не ги покриете отворите на куќиштето на моторот за да го вентилите моторот.

Не менувајте го режимот на работа кога ротацијата на перфораторот ќе се ротира!

Кога треба да се дупчат дупка со голем дијаметар, се препорачува прво да се ископа помала дупка, потоа да се удри до саканата големина. Ова ќе го спречи чеканчето од преоптоварување. Дупчењето на длабоките дупки треба постепено да се прави со отстранување на цевката од дупката периодично за да се отстранат чиповите или прашината. Ако вежба малку кликне во отворот за време на дупчењето, веднаш мора да го ослободите прекинувачот на прекинувачот. Користете ја промената на насоката на вртење за да ја отстраните вежбата од дупката. Штрафот мора да биде усогласен со дупката за дупчење. Идеално, вежбата мора да биде поставена нормално на површината на работното парче. Доколку не се почитува состојбата на нормалноста, може да дојде до заглавување или кршење на вежбата во дупката, како и повреда на корисникот.

5.3.2. - Режим на бушење

Притиснете ја бравата и вклучете го прекинувачот за режим во положба  Направете периодични паузи во работата.

Внимателно чувајте и внимателно ракувајте со дополнителната опрема

Не фрлајте го алатот, не преоптоварувајте го, потопете го во вода или во други течности, не користете го за мешање на лепак и бетон.

5.3.3 - Режим "Къртене"

Притиснете го копчето за ослободување и свртете го прекинувачот за режимите на работа во положба
Правете периодични паузи на работа.

Чувајте и однесувајте се кон дополнителните додатоци однесувате.

Не фрлајте алатката, не го преоптоварен, не го потопувајте во вода и во други течности, не го користете за мешање на лепилни и бетонски малтер.

5.3.4. "Режим на поставување ударна"



Притиснете го копчето за ослободување и вклучете го прекинувачот за режим

6. Сервис и одржување.

6.1. Не користете вода и било какви хемиски течности за чистење на къртача. Тој треба да се брише само со парче сува ткиво. Секогаш треба да се чува на суво место и отворите за вентилација во куќиштето му бидат слободни и чисти.

6.2. Бежичниот перфоратор е опремен со електричен мотор без четка.

6.3. Поправката на Вашите алат е најдобро да се врши само стручњак на работилниците на RAIDER, каде што се користат само оригинални резервни делови. На овој начин се обезбеди безбедна работа на алат.



7. Заштита на животната средина.

Со цел заштита на животната средина алат, дополнителни средства и амбалажата мора да подлежат на соодветна обработка за повторна употреба на содржани во нив суровини.

Не фрлајте алат при битни отпад! Според Директивата на ЕУ 2012/19/ЕС за излегле од употреба електрични и електронски уреди и утврдувањето и како национален закон алат, кои не можат да се користат повеќе, треба да се собираат одделно и да бидат подложени на соодветна обработка за обновување на содржаните во нив суровини.

RU

Уважаемый клиент,

Поздравляем с приобретением техники из быстрорастущего бренда электрических и пневматических инструментов - RAIDER. При правильной установке и эксплуатации RAIDER - это безопасные и надежные машины, и работа с ними принесет реальное удовольствие. Для вашего удобства была построена и прекрасная сервисная сеть из 45 пунктов обслуживания по всей стране.

Перед использованием этой машины, пожалуйста, внимательно ознакомьтесь с этими «инструкциями по использованию».

В интересах вашей безопасности и обеспечения надлежащего использования и внимательно прочитайте эти инструкции, включая рекомендации и предупреждения в них. Чтобы избежать ненужных ошибок и аварий, важно, чтобы эти инструкции оставались доступными для будущей ссылки на всех, кто будет использовать эту машину. Если вы продадите его новому владельцу, «Инструкции по использованию» должны быть представлены вместе с ним, чтобы новые пользователи могли ознакомиться с соответствующими инструкциями по технике безопасности и эксплуатации.

Euromaster Import Export Ltd. является уполномоченным представителем производителя и владельца товарного знака RAIDER.

Адрес: София 1231, Болгария "Lomsko shausse" бул. 246, тел. +359 700 44 155, www.raider.bg; www.euromasterbg.com; e-mail: info@euromasterbg.com.

С 2006 года компания внедряет систему менеджмента качества ISO 9001: 2008 с областью сертификации: торговля, импорт, экспорт и обслуживание хобби и профессиональных электрических, механических и пневматических инструментов и общего оборудования. Сертификат был выпущен Moody International Certification Ltd, Англия.

Технические данные

параметр	measure unit	value
Модель	-	RDP-YBRH20
напряжение	V DC	20
Нет скорости загрузки	min ⁻¹	0-1100
Максимальная частота удара	min	0-4400
Энергия за такт	J	3.0
цыпленок	-	SDS-plus
Максимальный диаметр просверленных отверстий в стали:	mm	13
Максимальный диаметр отверстий в древесине:	mm	30
Максимальный диаметр просверленных отверстий в бетоне:	mm	26
Звуковое давление LPA	dB	94(A), K _{PA} = 3 dB
Уровень звуковой мощностиLWA	dB	102(A), K _{WA} = 3 dB
Vibration main handle (chiseling)	m/s ²	11,5; K=1.5 dB
Vibration aux. handle (chiseling)	m/s ²	6,6; K=1.5 dB

Отображаемые элементы:

1. Патрон SDS-plus
2. Изменение направления вращения
3. Пусковой выключатель с регулятором скорости
4. Задняя основная рукоятка
5. Передняя дополнительная рукоятка
6. Селектор функций
7. Светодиодная лампа

1. Общие инструкции по безопасной эксплуатации.

Внимательно прочитайте все инструкции. Несоблюдение приведенных ниже инструкций может привести к поражению электрическим током, пожару и / или серьезной травме. Храните эти инструкции в надежном месте.

1.1. Безопасность на работе.

1.1.1. Держите свое рабочее место чистым и хорошо освещенным. Сбои и неадекватное освещение могут способствовать возникновению аварии на работе.

1.1.2. Не используйте пуансон в средах с повышенным риском взрыва, вблизи легковоспламеняющихся жидкостей, газов или пыли.

Во время работы искры могут быть выпущены из пуансона и могут воспламенить пыль или пары.

1.1.3. Держите детей и боковые лица на безопасном расстоянии во время работы с ударом.

Если ваше внимание отклонено, вы можете потерять контроль над ударом.

1.2. Безопасность электричества.

Не прикасайтесь к телу к заземленным корпусам, таким как трубы, нагреватели, плиты и холодильники. Когда ваше тело заземлено, риск поражения электрическим током больше.

Защитите свой молоток от дождя и влаги.

Проникновение воды в пуансон увеличивает риск поражения электрическим током.

1.3. Безопасный способ работы.

1.3.1. Будьте сосредоточены, внимательно следите за своими действиями и действуйте осторожно и разумно.

Не используйте удар, когда вы устали или находитесь под воздействием наркотиков, алкоголя или наркотиков.

Момент отвлечения внимания при работе с ударом может привести к крайне тяжелым травмам.

1.3.2. Работайте с защитной одеждой и всегда с защитными очками.

Ношение средств индивидуальной защиты, таких как дыхательная маска, плотно закрытые туфли с устойчивым грейфером, защитным шлемом и глушителями, снижает риск несчастного случая на работе.

1.3.3. Избегайте риска непреднамеренной установки пуансона. Когда вы носите удар и держите палец на выключателе, существует опасность несчастного случая на работе.

1.3.4. Перед включением пуансона убедитесь, что вы удалили из него все инструменты и ключи.

Помощник, забытый на вращающемся блоке, может вызвать травмы.

1.3.5. Избегайте неестественных положений тела. Работайте в устойчивом положении тела и в любой момент поддерживайте равновесие. Это позволит вам лучше и безопаснее контролировать удар, если возникнет непредвиденная ситуация.

1.3.6. Работайте с соответствующей одеждой. Не работайте с широкой одеждой или ювелирными изделиями. Держите волосы, одежду и перчатки на безопасном расстоянии от вращающихся единиц удара. Широкая одежда, украшения, длинные волосы могут быть пойманы и вытаснены патроном.

1.3.7. Если можно использовать внешнюю аспирационную систему, убедитесь, что она включена и работает правильно. Использование аспирационной системы снижает риски, связанные с выбросом пыли.

1.4. Тщательное отношение к удару.

1.4.1. Не перегружайте удар. Используйте только удар в соответствии с его назначением. Вы будете работать лучше и безопаснее при использовании соответствующего пуансона в диапазоне нагрузки, указанном изготовителем.

1.4.2. Не используйте перфоратор, у которого поврежден нарушитель.

Пунш, который не может быть отключен и включен в порядке, установленном изготовителем, опасен и нуждается в ремонте.

1.4.3. Храните удар в местах, где дети не могут добраться. Не допускайте, чтобы его использовали люди, которые не знакомы с тем, как они работают с ними, и не прочитали эти инструкции. Когда в руках неопытных пользователей, удар может быть чрезвычайно опасным.

1.4.4. Держите свою молотовую машину осторожно. Убедитесь, что подвижные элементы функционируют безупречно, не зажимайте, сломали или повредили детали, которые нарушают или изменяют функции пуансона. Перед использованием пуансона убедитесь, что поврежденные детали отремонтированы. Многие несчастные случаи на работе связаны с плохо поддерживаемыми электроинструментами и приборами.

1.4.5. Держите режущие инструменты всегда хорошо заточенными и чистыми. Ухоженные режущие кромок острых краев имеют меньшее сопротивление и с ними легче работать.

1.4.6. Используйте пуансон, аксессуары и инструменты в соответствии с инструкциями производителя. Также имейте в виду конкретные условия работы и операции, которые вы должны выполнить. Использование перфоратора для применений, отличных от тех, которые указаны изготовителем, увеличивает риск несчастных случаев на производстве.

1.5. Указания по технике безопасности, относящиеся к сверлильной машине, которую вы приобрели.

При работе с ударно-расточными станками носите наушники. Воздействие громкого шума может повредить ваш слух.

Потеря контроля над машиной может привести к несчастным случаям на работе.

1.5.1. Не используйте аксессуары, рекомендованные производителем специально для этого электроинструмента. Тот факт, что вы можете прикрепить определенный инструмент или инструмент к машине, не гарантирует безопасную работу.

1.5.2. Обращайтесь с персональным защитным оборудованием. В зависимости от применения, работайте с полной маской для лица, защитой для глаз или защитными очками. При необходимости, работайте с дыхательной маской, глушителями, обувью или специальным фартуком, чтобы защитить вас от мелких частиц, которые вытираются. Ваши глаза должны быть защищены от частиц, летящих в рабочей зоне. Пылезащитная маска или дыхательная маска фильтруют пыль, которая, по-видимому, работает. Если вы подвергаетесь воздействию высокого шума в течение длительного времени, это может привести к потере слуха.

1.5.3. Если вы выполняете действия, при которых инструмент может быть подвергнут воздействию живого проводника или шнура питания, удерживайте устройство только для ручек с электрическим управлением. Когда инструмент входит в контакт с живыми проводами, он передается металлическим частям пуансона, и это может привести к поражению электрическим током.

1.5.4. Никогда не оставляйте удар, пока инструмент полностью не вращается. Вращающийся инструмент может касаться объекта, что приводит к потере контроля над пуансоном.

1.5.5. Регулярно очищайте вентиляционные отверстия вашего ударно-сверильного станка.

1.5.6. Не используйте пуансон вблизи легковоспламеняющихся материалов. Летящие искры могут вызвать воспламенение таких материалов.

1.5.7. Никогда не кладите руки на вращающиеся рабочие инструменты.

1.5.8. Используйте подходящую посуду для поиска скрытых трубопроводов под трубами или обратитесь в местную компанию по поставке. Контакт с живыми проводами может привести к возгоранию и поражению электрическим током. Повреждение газопровода может привести к взрыву. Повреждение воды приводит к серьезному повреждению материала и может привести к поражению электрическим током.

1.5.9. Во время работы крепко держите удар двумя руками и крепко закрепите корпус. Два карманных компьютера более безопасны.

1.5.10. Предоставьте обработанную деталь.

Детали, захваченные соответствующими фитингами или кронштейнами, запираются более надежно и надежно, чем если вы держите их вручную.

1.5.11. Держите свое рабочее место чистым.

Особенно опасны смеси различных материалов. Тонкие отливки легких металлов могут самовоспламеняться или взрываться.

1.5.12. Если пуансон хранится при низких температурах или после длительного периода времени, который не используется, вы должны включить его, чтобы работать в течение нескольких минут без нагрузки, чтобы предметы могли раздавить. Не используйте трехконтактный патрон, когда устройство настроено на работу в режиме пуансона. Этот патрон предназначен только для сверления без удара в древесину или сталь.

Несоблюдение инструкций может привести к поражению электрическим током, пожару и / или серьезным травмам.

2. Функциональное описание и цель удара.

Аккумуляторные сверильные станки широко используются для сверления отверстий в бетонных, кирпичных и каменных материалах, а также для бурения без воздействия.

В рабочем режиме без удара можно просверлить отверстия из дерева, древесных материалов, металла, керамики и синтетических материалов. Области использования - это ремонт и другие работы, связанные с самостоятельной любительской деятельностью. Запрещается использовать машину для действий, отличных от предназначения.

3. Информация об источниках шума и вибрациях.

Значения измеряются в соответствии с EN 62841. Уровень шума A обычно: уровень звукового давления $L_{pA} = 76,4$ дБ (A); мощность звука $L_{wA} = 87,4$ дБ (A). Неопределенность $K = 3$ дБ.

Работайте с глушителями! Полученное значение вибрации (векторная сумма во всех трех направлениях) определялось в соответствии с EN 62841.

сверильный Виброизлучающее значение $a_h = 6,6$ м / с², неопределенность $K = 1,5$ м / с².

Значение вибрации, указанное в этом руководстве, измеряется с использованием метода, указанного в EN 62841, и может использоваться для сравнения различных электроинструментов. Уровень вибрации будет варьироваться в зависимости от конкретной выполняемой деятельности и в некоторых случаях может превышать значение, указанное в этом руководстве.

Если электроинструмент используется в течение длительного времени в этом режиме, нагрузку, вызванную вибрациями, можно недооценивать. Для точной оценки вибрационной нагрузки в данном рабочем цикле также должны

учитываться интервалы, в которых электроинструмент выключен или работает на холостом ходу. Это может значительно снизить зарегистрированную вибрационную нагрузку в течение всего рабочего цикла.

4. Подготовка к работе. Установка вспомогательных принадлежностей и инструментов.

4.1. **Перезаряжаемая машина поставляется без батареи и зарядного устройства. Используйте только аккумулятор и зарядное устройство из серии R20 System**

4.2. Вставьте сверло в патрон.

При ударном бурении и ударе вам понадобятся хвостовые инструменты SDS-plus, которые вставляются в патрон SDS-plus. С патроном SDS-plus вы можете легко и удобно заменить рабочий инструмент без использования вспомогательных инструментов.

Очистите хвост рабочего инструмента и слегка смажьте его. Вставьте инструмент в патрон, повернув его, пока он не включится автоматически. Убедитесь, что он надежно закреплен, потянув его. В соответствии с его принципом работы рабочий инструмент SDS-plus свободен. Поэтому радиальное отклонение происходит, когда вращение движется. Однако это не влияет на точность бурового отверстия, поскольку сверление самоцентрирующееся.

4.2. Вставьте сверло в патрон.

При ударном бурении и ударе вам понадобятся хвостовые инструменты SDS-plus, которые вставляются в патрон SDS-plus. С патроном SDS-plus вы можете легко и удобно заменить рабочий инструмент без использования вспомогательных инструментов.

Очистите хвост рабочего инструмента и слегка смажьте его. Вставьте инструмент в патрон, повернув его, пока он не включится автоматически. Убедитесь, что он надежно закреплен, потянув его. В соответствии с его принципом работы рабочий инструмент SDS-plus свободен. Поэтому радиальное отклонение происходит, когда вращение движется. Однако это не влияет на точность бурового отверстия, поскольку сверление самоцентрирующееся.

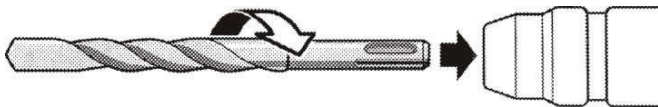

4.3. Удаление рабочего инструмента SDS-plus.

Снимите стопорную втулку и снимите инструмент.

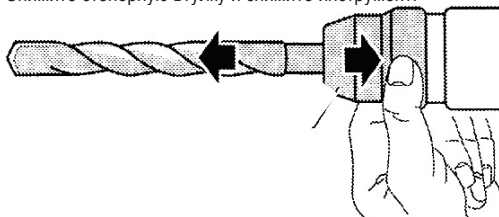

5. Включите и выключите.

5.1. Чтобы включить удар, нажмите и удерживайте переключатель стартера.

5.2. Чтобы освободить его, отпустите выключатель.

5.3. Режимы работы

5.3.1 Бурение



Установите переключатель символа «Функция»   Переключатель находится в правильном положении с четким щелчком.

После длительного запуска на низкой скорости вы должны охладить электроинструмент.

Периодические перерывы должны быть сделаны в работе.

Будьте осторожны, чтобы не закрывать отверстия в корпусе двигателя для вентиляции двигателя.

Не меняйте режим работы при повороте аксессуара перфоратора!

Когда нужно просверлить отверстие большого диаметра, сначала просверлите меньшее отверстие, а затем пробить до нужного размера. Это предотвратит перегрузку молотка. Сверление глубоких отверстий должно выполняться постепенно, периодически удаляя отверстие из отверстия для удаления стружки или пыли.

Если сверло щелкает в отверстие во время бурения, вы должны немедленно освободить выключатель пуансона. Используйте изменение направления вращения, чтобы удалить сверло из отверстия. Пуансон должен быть выровнен с отверстием для сверления. В идеале сверло должно быть размещено перпендикулярно поверхности заготовки. Если условие перпендикулярности не соблюдается, это может привести к заклиниванию или разрушению сверла в отверстии, а также к травме пользователя.



5.3.2. - Режим сверления

Нажмите блокировку и поверните переключатель режима в положение

Делайте периодические перерывы в работе.

Храните и аккуратно храните аксессуары.

Не бросайте инструмент, не перегружайте его, не погружайте в воду или в другие жидкости, не используйте для смешивания клея и бетонной стяжки.

5.3.3 "Снос"



Нажмите кнопку фиксатора (пункт 7) и повернуть режимов работы переключателя (поз. 2) в положение

Делайте регулярные перерывы в работе.

Хранить и обрабатывать ваши аксессуары тщательно.

Не бросайте инструмент, не перегружают, не погружать в воду и другие жидкости, не использовать клей для перемешивания бетона и раствора.

5.3.4. «Режим сверления»

Нажмите кнопку разблокировки и поверните переключатель режима в положение



6. Сопровождающий.

6.1. Не используйте воду и любые химические жидкости для очистки молотком. Следует только быть стерт с куском сухой ткани. Всегда должны храниться в сухом месте и вентиляционные отверстия в корпусе являются свободными и чистыми.

6.2. Беспроводной перфоратор оснащен бесщеточным электродвигателем.

6.3. Ремонт вашей власти лучше проводить только квалифицированный RAIDER зоны обслуживания, в которых используются только оригинальные запасные части. Таким образом обеспечение безопасной эксплуатации электроинструмента.



7. Охраны окружающей среды.

В связи с экологическими власти, аксессуары и упаковка должны быть подвергнуты соответствующей обработки для повторного использования содержащейся в них сырья.

Не выбрасывать бытовые отходы у власти! В соответствии с Директивой 2012/19/ЕС Европейского Союза на устаревших электрических и электронных устройств и создание национального законодательства и электрические инструменты, которые можно использовать, она должна быть собраны отдельно и может быть подвергнут соответствующей обработке для извлечения содержащихся в этих материалах.

Dragi kupec,

Čestitamo za nakup strojev iz najhitreje rastoče blagovne znamke električnih in pnevmatskih orodij - RAIDER. Ko pravilno namestite in delate, so RAIDER varni in zanesljivi stroji in delo z njimi bo prinesel pravi užitek. Za vaše udobje je bila zgrajena in odlično servisno omrežje 45 bencinskih servisov po vsej državi.

Pred uporabo tega stroja pazljivo seznanite s temi navodili za uporabo.

V interesu vaše varnosti in zagotovite pravilno uporabo ter natančno preberite ta navodila, vključno s priporočili in opozorili v njih. Da bi se izognili nepotrebnim napakam in nesrečam, je pomembno, da bodo ta navodila ostala na voljo za prihodnje sklicevanje na vse, ki bodo uporabljali stroj. Če ga prodajate novemu lastniku, je treba skupaj s tem navesti "Navodila za uporabo", da bi novim uporabnikom omogočili seznanitev z ustreznimi varnostnimi in obratovalnimi navodili.

Euromaster Import Export Ltd. je pooblaščen zastopnik proizvajalca in lastnika blagovne znamke RAIDER.

Naslov: Sofia City 1231, Bolgarija "Lomsko shausse" Blvd. 246, tel. +359 700 44 155, www.raider.bg; www.euromasterbg.com; e-pošta: info@euromasterbg.com.

Od leta 2006 je podjetje uvedlo sistem vodenja kakovosti ISO 9001: 2008 s področja certificiranja: trgovina, uvoz, izvoz in servisiranje hobija in profesionalnega električnega, mehanskega in pnevmatskega orodja ter splošne strojne opreme. Certifikat je izdal Moody International Certification Ltd, Anglija.

Tehnični podatki

parameter	measure unit	value
Model	-	RDP-YBRH20
Napetost	V DC	20
Brez obremenitve	min ⁻¹	0-1100
Največja frekvenca udarca	min	0-4400
Energija na kap	J	3.0
Chuck	-	SDS-plus
Največji premer izvrtin v jeklu:	mm	13
Največji premer lukenj v lesu:	mm	30
Največji premer izvrtin v betonu:	mm	26
Zvočni tlak LPA	dB	94(A), K _{PA} = 3 dB
Raven zvočne močiLWA	dB	102(A), K _{WA} = 3 dB
Vibration main handle (chiseling)	m/s ²	11,5; K=1.5 dB
Vibration aux. handle (chiseling)	m/s ²	6,6; K=1.5 dB

Prikazani elementi:

1. SDS-plus glava
2. Spreminjanje smeri vrtenja
3. Zagon stikala s krmiljenjem hitrosti
4. Zadnja glavna ročica
5. Sprednji dodatni ročaj
6. Izbirnik funkcij
7. LED žarnica

1. Splošna navodila za varno delovanje.

Previdno preberite vsa navodila. Neupoštevanje spodnjih navodil lahko povzroči električni udar, požar in / ali resne poškodbe. Ta navodila hranite na varnem mestu.

1.1. Varnost pri delu.

1.1.1. Naj bo vaše delovno mesto čisto in dobro osvetljeno. Zrušitev in neustrezna osvetlitev lahko prispevata k nastanku nesreče pri delu.

1.1.2. Ne uporabljajte udarca v okoljih s povečanim tveganjem eksplozije, v bližini vnetljivih tekočin, plinov ali prahu.

Med delom se iskre lahko sprostijo iz udarca in lahko vžgejo prah ali hlape.

1.1.3. Otroke in bočne obraze hranite na varni razdalji, medtem ko delate s čepom.

Če je vaša pozornost preusmerjena, lahko izgubite nadzor nad udarcem.

1.2. Varnost elektrike.

Izogibajte se dotikanju telesa na ozemljena telesa, kot so cevi, grelniki, peči in hladilniki. Ko je vaše telo ozemljeno, je tveganje električnega udara večje.

Zaščitite stroj za kladivo pred dežjem in vlago.

Vdor vode v udarec poveča nevarnost električnega udara.

1.3. Varen način dela.

1.3.1. Bodite osredotočeni, bodite pozorni na svoja dejanja in ukrepajte previdno in razumno. Ne uporabite udarca, ko ste utrujeni ali pod vplivom narkotikov, alkohola ali drog.

Trenutek odvrčanja pri delu z udarcem lahko povzroči zelo hude poškodbe.

1.3.2. Delo z zaščitno obleko in vedno z zaščitnimi očali.

Nosite osebno zaščitno opremo, kot so dihalna maska, tesno tesno zaprti čevlji s stabilno prevleko, zaščitno čelado in dušilci zvoka, zmanjša nevarnost nesreče pri delu.

1.3.3. Izogibajte se nevarnosti nenamerne vstavitve udara. Ko nosite udarec in držite prst na odklopniku, obstaja nevarnost nezgode pri delu.

1.3.4. Pred vklopom preverite, ali ste odstranili vsa orodja in ključe.

Pomočnik pozabljen na rotirajoči enoti lahko povzroči poškodbe.

1.3.5. Izogibajte se nenaravnim položajem telesa. Delo v stabilnem položaju telesa in v vsakem trenutku ohranja ravnovesje. To vam bo omogočilo boljše in varnejšo kontrolo udara, če pride do nepričakovanega stanja.

1.3.6. Delo z ustreznimi oblačili. Ne delajte s širokimi oblačili ali nakitom. Lase, oblačila in rokavice obdržite na varni razdalji od vrtilnih enot udarne glave. Široko obleko, okraski, dolge lase lahko ujamejo in vleče čarovnica.

1.3.7. Če je mogoče uporabiti zunanji sistem aspiracije, se prepričajte, da je vklopljen in deluje pravilno. Uporaba aspiracijskega sistema zmanjšuje tveganja zaradi sproščenega prahu.

1.4. Skrbni odnos do udarca.

1.4.1. Ne preobremenjujte udarca. Uporabite samo punch glede na svoj namen. Boste delali bolje in varneje pri uporabi ustreznega udara v obremenitvenem območju, ki ga določi proizvajalec.

1.4.2. Ne uporabljajte perforatorja, katerega stikalo je poškodovano.

Udarec, ki ga ni mogoče izklopiti in vklopiti na način, ki ga zagotovi proizvajalec, je nevaren in ga je treba popraviti.

1.4.3. Punch držite na mestih, kjer jih otroci ne morejo doseči. Ne dovolite, da ga uporabljajo ljudje, ki niso seznanjeni z načinom dela z njimi in niso prebrali teh navodil. Če je v rokah neizkušenih uporabnikov, je lahko udarec izjemno nevaren.

1.4.4. Pazite na kladivo. Preverite, ali premične enote delujejo brezhibno, ne objemite, zlomite ali poškodujete delov, ki zlomijo ali spremenijo funkcije udarca. Pred uporabo udara preverite, ali so poškodovani deli popravljeni. Mnoge nesreče pri delu so posledica slabo vzdrževanih električnih orodij in naprav.

1.4.5. Rezilna orodja naj bodo vedno dobro ostra in čista. Dobro vzdrževani ostri robovi imajo manj odpornosti in so lažje delati.

1.4.6. Uporabite punch, pribor in orodje v skladu z navodili proizvajalca. Upoštevajte tudi posebne delovne pogoje in postopke, ki jih morate izpolniti. Uporaba perforatorja za druge aplikacije, razen tistih, ki jih določi proizvajalec, povečuje tveganje za nesreče pri delu.

1.5. Varnostni napotki, specifični za vrtni stroj, ki ste ga kupili.

Pri delu z udarnimi vrtniki uporabljajte slušalke. Učinek glasnega šuma lahko poškoduje vaš sluh.

Izguba nadzora nad strojem lahko povzroči nesreče pri delu.

1.5.1. Ne uporabljajte dodatkov, ki jih proizvajalec posebej ne priporoča

to električno orodje. Dejstvo, da lahko orodju ali orodju pritrдите na napravo, ne zagotavlja varnega delovanja.

1.5.2. Ravnajte z osebno zaščitno opremo. Odvisno od uporabe, delajte s masko za obraz, z zaščito za oči ali z zaščitnimi očali. Po potrebi delajte z dihalno masko, zvočniki za dušenje, obutvijo ali posebnim predpasnikom, ki vas ščiti pred majhnimi delci, ki so vlečeni. Vaše oči morajo biti zaščitene pred delci, ki plujejo v delovnem območju. Maska za prah ali dihalna maska filtrira prah, ki se zdi, da deluje. Če ste dolgo izpostavljeni visokemu hrupu, lahko to povzroči izgubo sluha.

1.5.3. Če izvajate dejavnosti, v katerih lahko orodje postane izpostavljeno živim vodnikom ali napajalnim kablom, držite stroj le za električne ročke. Ko orodje pride v stik z živimi žicami, se prenaša na kovinske dele udara in to lahko povzroči električni udar.

1.5.4. Nikoli ne pustite udarca, preden se orodje popolnoma ustavi. Vrtljivo orodje se lahko dotakne predmeta, kar ima za posledico izgubo nadzora nad udarcem.

1.5.5. Redno očistite prezračevalne luknje vašega vrtnega stroja.

1.5.6. Punch ne uporabljajte v bližini vnetljivih snovi. Leteče iskre lahko povzročijo vžig takšnih materialov.

1.5.7. Nikoli ne postavljajte roke blizu vrtljivih delovnih orodij.

1.5.8. Uporabite primerne pripomočke, da poiščete morebitne skrite podzemne cevovode ali se obrnite na lokalno ponudbo. Stik z žicami lahko povzroči požar in električni udar. Poškodba plinovoda lahko povzroči eksplozijo. Poškodba vode vodi do hudih poškodb materiala in lahko povzroči električni udar.

1.5.9. Med delovanjem trdno držite z obema rokama in trdno pritrдите telo. Dva dlančnika sta varnejša.

1.5.10. Navedite obdelovane podrobnosti.

Podrobnosti, pritrjene z ustreznimi okovji ali oklepaji, so bolj trdno in varno zaklenjene, kot če držite ročno.

1.5.11. Naj bo vaše delovno mesto čisto.

Zmesi različnih materialov so še posebej nevarne. Fine ulitki lahkih kovin se lahko sami vžgejo ali eksplozirajo.

1.5.12. Če je punch shranjen pri nizkih temperaturah ali po daljšem časovnem obdobju, ki ga ne uporabljate, ga morate vklopiti nekaj minut, brez obremenitve, da bi predmeti lahko zdobili.

Ne uporabljajte trikotne glave, ko je naprava nastavljena tako, da deluje v punch načinu. Ta glava je samo za vrtnje brez udarca v lesu ali jeklu.

Neupoštevanje navodil lahko povzroči električni udar, požar in / ali hude poškodbe.

2. Opis funkcij in namen udarca.

Akumulatorski vrtni stroji se pogosto uporabljajo za vrtnje lukenj v betonskih, zidanih in kamnitih materialih ter vrtnje brez udarca.

V delovnem načinu brez udarca je mogoče izvrtati luknje v lesu, lesnih materialih, kovini, keramiki in sintetičnih materialih. Področja uporabe so gradnja popravil in drugih del, povezanih z neodvisno amatersko dejavnostjo. Stroja ni dovoljeno uporabljati za dejavnosti, ki niso predvideni.

3. Informacije o oddajanju hrupa in vibracij.

Vrednosti se merijo po EN 62841. Raven hrupa A je običajno: raven zvočnega tlaka $L_{pA} = 94$ dB (A); zvočna moč $L_{WA} = 102$ dB (A). Negotovost $K = 3$ dB.

Delo z dušilci zvoka! Nastala vrednost vibracij (vsota vektorja v vseh treh smereh) je bila določena v skladu z EN 62841.

Vrtanje

Vibracije oddane vrednosti $a_h = 6,6$ m / s², negotovost $K = 1,5$ m / s².

Vrednost vibriranja, navedena v tem priročniku, se meri z uporabo metode, določene v EN 62841, in se lahko uporablja za primerjavo različnih električnih orodij. Nivo vibracij bo odvisen od specifične dejavnosti, ki se izvaja, in v nekaterih primerih lahko presega vrednost, navedeno v tem priročniku.

Če je električno orodje

se v tem načinu uporablja dolgotrajno, bi lahko bil obremenjen zaradi vibracij podcenjen. Za natančno oceno obremenitve vibracij v določenem obratovalnem ciklu je treba upoštevati tudi časovne intervale, v katerih je električno orodje izključeno ali v prostem teku. To lahko znatno zmanjša obremenitev vibracij v celotnem delovnem ciklu.

4. Priprava na delo. Vgradnja pomožnih dodatkov in orodij.

4.1. Napajalnik je na voljo brez akumulatorja in polnilnika. Uporabljajte samo baterijo in polnilnik iz serije R20

4.2. Vrtanje v kroglo.

Pri udarnem vrtnju in kladivanju potrebujete orodja SDS-plus tail, ki so vstavljena v stožčasto glavo SDS-plus. S čepom SDS-plus lahko delovno orodje enostavno in udobno zamenjate brez uporabe pomožnih orodij.

Očistite del delovnega orodja in rahlo namažite. Vstavite orodje v ohišje tako, da ga obračate, dokler se ne vključi samodejno. Prepričajte se, da je čvrsto pritrjen z vlečenjem. Delovno orodje SDS-plus je po načelu delovanja brezplačno. Zato se pri vrtnju giblje radialno odstopanje. Vendar to ne vpliva na točnost vrtnice, ker je vrtnje samocentrično.

4.2. Vrtanje v kroglo.

Pri udarnem vrtnju in kladivanju potrebujete orodja SDS-plus tail, ki so vstavljena v stožčasto glavo SDS-plus. S čepom SDS-plus lahko delovno orodje enostavno in udobno zamenjate brez uporabe pomožnih orodij.

Očistite del delovnega orodja in rahlo namažite. Vstavite orodje v ohišje tako, da ga obračate, dokler se ne vključi samodejno. Prepričajte se, da je čvrsto pritrjen z vlečenjem. Delovno orodje SDS-plus je po načelu delovanja brezplačno. Zato se pri vrtnju giblje radialno odstopanje. Vendar to ne vpliva na točnost vrtnice, ker je vrtnje samocentrično.

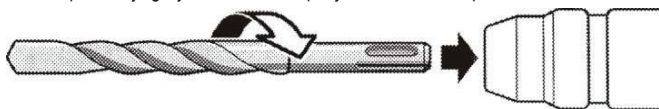

4.3. Odstranjevanje delovnega orodja SDS-plus.

Povlecite zaporni tulček nazaj in odstranite orodje.

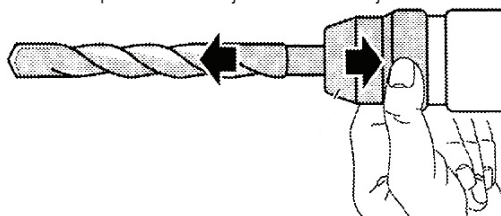

5. Vklpite in izklopite.

5.1. Za vklop punča pritisnite in držite stikalo za zagon.

5.2. Če ga želite sprostiti, sprostite odklopnik.

5.3. Načini dela / Glej fotografijo 1 /

5.3.1 Vrtanje



Nastavite stikalo za simbol "Funkcija". Stikalo se prikaže v pravem položaju s hrustljim klikom.

Po dolgotrajnem obratovanju pri nizki hitrosti, morate ohladiti električno orodje.

Med delom je treba redno prekinjati.

Bodite previdni, da ne pokrivaste odprtih ohišja motorja, da prezračite motor.

Ne spreminjajte načina delovanja, ko se vrtljiva oprema perforatorja!

Ko je treba izvrtati luknjo s premerom velikega premera, je priporočljivo, da najprej izvrtate manjše luknje, nato pa ga udarite na želeno velikost. To preprečuje preobremenitev kladiva. Vrtanje globokih lukenj je treba postopoma izvajati tako, da izvrtino izvrtate iz luknje občasno, da odstranite čipe ali prah. Če vrtalna miza klikne v odprtino med vrtnjem, morate takoj sprostiti odklopnik. Uporabite spremembo smeri vrtnja, da odstranite vrtnje iz luknje. Punch mora biti poravnani z vrtalno luknjo. V idealnem primeru mora biti vrtalna glava postavljena pravokotno na površino obdelovanca. Če se stanje navpičnosti ne upošteva, lahko povzroči motenje ali zlom vrtnja v luknji ter poškodbo uporabnika.

5.3.2. - Način vrtnja

Pritisnite zaklep in stikalo za način obrnite v položaj



Naredite periodične prekinitve dela.

Pazljivo shranite in ravnajte s pripomočki.

Ne vržujte orodja, ga ne preobremenite, potopite v vodo ali v druge tekočine, ne uporabljajte ga za mešanje lepila in betonskega estriha.



5.3.3. - "rušenje"

Pritisnite gumb za sprostitvev (točka 7) in nato načinov delovanja stikal (točka 2) v položaju

5.3.4. "Način nastavitve vrtnika"

Pritisnite gumb za sprostitvev in obrnite stikalo načina na



6. Vzdrževalec.

6.1. Ne uporabljajte vode in vse kemične tekočine za čiščenje kladivo. Prav tako je treba samo obrisati s kosom suhega tkiva. Ali bi bilo treba vedno shranjena v suhem prostoru in vent luknje v trupu so brezplačne in čista.

6.2. Brezžični perforator je opremljen z brezkrtačnim elektromotorjem.

6.3. Je popravila svojo moč najbolje izvajajo samo usposobljeni RAIDER oskrbovalnega območja, ki uporabljajo samo originalne nadomestne dele. Tako zagotavljanje varnega delovanja električnega orodja.



7. Varstvu okolja.

Glede na okolje moči, je treba pribor in embalažo v skladu z ustreznimi obdelave za ponovno uporabo, ki jih vsebujejo surovine.

Ne mečite gospodinjskih odpadkov na oblasti! V skladu z Direktivo 2012/19/ES Evropskega unije na zastarelih električnih in elektronskih naprav ter vzpostavitev nacionalnega prava in orodja, ki jih je mogoče uporabiti, ga je treba zbirati ločeno in jih v skladu z ustreznimi obdelavo za izterjavo, ki jih vsebuje v teh materialov.

Αγαπητέ πελάτη,

Συγχαρητήρια για την αγορά μηχανών από την ταχύτερα αναπτυσσόμενη μάρκα ηλεκτρικών και πνευματικών εργαλείων - RAIDER. Όταν εγκαθίστανται και λειτουργούν σωστά, το RAIDER είναι ασφαλή και αξιόπιστα μηχανήματα και η εργασία μαζί τους θα προσφέρει μια πραγματική ευχαρίστηση. Για την εξυπηρέτησή σας έχει κατασκευαστεί και άριστο δίκτυο εξυπηρέτησης 45 πρατηρίων καυσίμων σε ολόκληρη τη χώρα.

Πριν χρησιμοποιήσετε αυτό το μηχάνημα, παρακαλούμε να εξοικειωθείτε με αυτές τις οδηγίες χρήσης.

Προς το συμφέρον της ασφάλειάς σας και για να διασφαλίσετε την ορθή χρήση και διαβάστε προσεκτικά αυτές τις οδηγίες, συμπεριλαμβανομένων των συστάσεων και των προειδοποιήσεων που περιέχονται σε αυτές. Για να αποφύγετε περιττά λάθη και ατυχήματα, είναι σημαντικό οι οδηγίες αυτές να παραμείνουν διαθέσιμες για μελλοντική αναφορά σε όσους θα χρησιμοποιήσουν τη μηχανή. Εάν το πουλήσετε σε έναν νέο ιδιοκτήτη, πρέπει να υποβληθείτε μαζί με αυτό "Οδηγίες Χρήσης" για να επιτρέψετε στους νέους χρήστες να εξοικειωθούν με τις σχετικές οδηγίες ασφάλειας και χειρισμού.

Η Euromaster Import Export Ltd είναι εξουσιοδοτημένος αντιπρόσωπος του κατασκευαστή και του ιδιοκτήτη του εμπορικού σήματος RAIDER.

Διεύθυνση: Sofia City 1231, Βουλγαρία Blvd. "Lomsko shausse" 246, τηλ. +359 700 44 155, www.raider.bg. www.euromasterbg.com; e-mail: info@euromasterbg.com.

Από το 2006 η εταιρεία εισήγαγε το σύστημα διαχείρισης ποιότητας ISO 9001: 2008 με αντικείμενο την πιστοποίηση: Εμπόριο, εισαγωγή, εξαγωγή και εξυπηρέτηση χόμπι και επαγγελματικών ηλεκτρικών, μηχανικών και πνευματικών εργαλείων και γενικού εξοπλισμού. Το πιστοποιητικό εκδόθηκε από την Moody International Certification Ltd, Αγγλία.

Τεχνικά δεδομένα

παράμετρο	measure unit	value
Μοντέλο	-	RDP-YBRH20
Τάση	V DC	20
Δεν υπάρχει ταχύτητα φορτίου	min ⁻¹	0-1100
Μέγιστη συχνότητα κρούσης	min	0-4400
Ενέργεια ανά εγκεφαλικό επεισόδιο	J	3.0
Χαϊδεύω	-	SDS-plus
Μέγιστη διάμετρος των διάτρητων οπών από χάλυβα:	mm	13
Μέγιστη διάμετρος οπών σε ξύλο:	mm	30
Μέγιστη διάμετρος οπών διάτρησης σε ακυρόδεμα:	mm	26
Πίεση ήχου LPA	dB	94(A) ₁ ; K _{PA} = 3 dB
Επίπεδο ηχητικής ισχύοςLWA	dB	102(A) ₁ ; K _{LWA} = 3 dB
Vibration main handle (chiseling)	m/s ²	11,5; K=1.5 dB
Vibration aux. handle (chiseling)	m/s ²	6,6; K=1.5 dB

Εμφανισμένα στοιχεία:

1. Σφικτήρας SDS-plus
2. Αλλαγή της κατεύθυνσης περιστροφής
3. Διακόπτης εκκίνησης με έλεγχο ταχύτητας
4. Πίσω κύρια λαβή
5. Μπροστινή πρόσθετη λαβή
6. Επιλογή επιλογής λειτουργίας
7. Λυχνία LED

1. Γενικές οδηγίες για ασφαλή λειτουργία.

Διαβάστε προσεκτικά όλες τις οδηγίες. Εάν δεν ακολουθήσετε τις παρακάτω οδηγίες, μπορεί να προκληθεί ηλεκτροπληξία, πυρκαγιά και / ή σοβαρός τραυματισμός. Διατηρήστε αυτές τις οδηγίες σε ασφαλές μέρος.

- 1.1. Ασφάλεια στην εργασία.

1.1.1. Κρατήστε το χώρο εργασίας σας καθαρό και καλά φωτισμένο. Η σύγκρουση και ο ανεπαρκής φωτισμός μπορούν να συμβάλουν στην πρόκληση εργατικού ατυχήματος.

- 1.1.2. Μην χειρίζεστε τη διάτρηση σε περιβάλλοντα με αυξημένο κίνδυνο έκρηξης, κοντά σε εύφλεκτα υγρά, αέρια ή σκόνη.

Κατά τη διάρκεια της εργασίας, οι σπινθήρες μπορούν να απελευθερωθούν από τη διάτρηση και να προκαλέσουν ανάφλεξη σκόνης ή ατμών.

1.1.3. Κρατήστε τα παιδιά και τις πλευρικές επιφάνειες σε ασφαλή απόσταση ενώ εργάζεστε με τη γροθιά.

Εάν η προσοχή σας εκτραπεί, μπορεί να χάσετε τον έλεγχο της γροθιάς.

1.2. Ασφάλεια ηλεκτρικής ενέργειας.

Αποφύγετε να ακουμπάτε το σώμα σας σε γειωμένα σώματα, όπως σωλήνες, θερμαντήρες, σόμπες και ψυγεία. Όταν το σώμα σας είναι γειωμένο, ο κίνδυνος ηλεκτροπληξίας είναι μεγαλύτερος.

Προστατέψτε τη μηχανή σφυρηλάτησης από τη βροχή και την υγρασία.

Η διείσδυση του νερού στη διάτρηση αυξάνει τον κίνδυνο ηλεκτροπληξίας.

1.3. Ασφαλής τρόπος εργασίας.

1.3.1. Μείνετε συγκεντρωμένοι, παρακολουθείτε προσεκτικά τις ενέργειές σας και ενεργείτε προσεκτικά και λογικά. Μην χρησιμοποιείτε τη γροθιά όταν είστε κουρασμένοι ή υπό την επήρεια ναρκωτικών, οινοπνεύματος ή ναρκωτικών.

Μια στιγμή απόσπασης της προσοχής όταν εργάζεστε με τη διάτρηση μπορεί να οδηγήσει σε εξαιρετικά σοβαρούς τραυματισμούς.

1.3.2. Εργασία με προστατευτικό ρουχισμό και πάντα με γυαλιά ασφαλείας.

Φοράτε ατομικό προστατευτικό εξοπλισμό, όπως μάσκα αναπνοής, σφιχτά καλά κλεισμένα παπούτσια με σταθερό εξάρτημα, προστατευτικό κράνος και σιγαστήρες, μειώνει τον κίνδυνο ατυχήματος στην εργασία.

1.3.3. Αποφύγετε τον κίνδυνο ακούσιας εισαγωγής της διάτρησης. Όταν μεταφέρετε τη γροθιά και κρατάτε το δάχτυλό σας στο διακόπτη, υπάρχει κίνδυνος ατυχήματος κατά την εργασία.

1.3.4. Πριν ενεργοποιήσετε τη διάτρηση, βεβαιωθείτε ότι έχετε αφαιρέσει όλα τα εργαλεία και τα πλήκτρα από αυτήν.

Ένας βοηθός που ξεχάστηκε σε μια περιστρεφόμενη μονάδα μπορεί να προκαλέσει τραυματισμούς.

1.3.5. Αποφύγετε τις αφύσικες θέσεις του σώματος. Εργαστείτε σε μια σταθερή θέση του σώματος και σε οποιαδήποτε στιγμή διατηρείτε την ισορροπία. Αυτό θα σας επιτρέψει να ελέγξετε τη γροθιά καλύτερα και ασφαλέστερα αν προκύψει μια απροσδόκητη κατάσταση.

1.3.6. Εργασία με τα κατάλληλα ρούχα. Μην εργάζεστε με φαρδιά ρούχα ή κοσμήματα. Κρατήστε τα μαλλιά, τα ρούχα και τα γάντια σας σε ασφαλή απόσταση από τις περιστρεφόμενες μονάδες της γροθιάς. Μεγάλα ρούχα, στολίδια, μακριά μαλλιά μπορούν να πιαστούν και να συλληφθούν από το τσοκ.

1.3.7. Αν είναι δυνατόν να χρησιμοποιήσετε ένα εξωτερικό σύστημα αναρρόφησης, βεβαιωθείτε ότι είναι ενεργοποιημένο και λειτουργεί σωστά. Η χρήση ενός συστήματος αναρρόφησης μειώνει τους κινδύνους που οφείλονται στη σκόνη που απελευθερώνεται.

1.4. Προσεκτική στάση απέναντι στη γροθιά.

1.4.1. Μην υπερφορτώνετε τη διάτρηση. Χρησιμοποιείτε μόνο τη διάτρηση σύμφωνα με τον σκοπό της. Θα εργάζεστε καλύτερα και ασφαλέστερα όταν χρησιμοποιείτε την κατάλληλη διάτρηση στην περιοχή φορτίου που καθορίζεται από τον κατασκευαστή.

1.4.2. Μην χρησιμοποιείτε συσκευή διάτρησης του οποίου ο διακόπτης είναι κατεστραμμένος.

Μια γροθιά που δεν μπορεί να σβήσει και να ενεργοποιηθεί με τον τρόπο που παρέχεται από τον κατασκευαστή είναι επικίνδυνη και πρέπει να επισκευαστεί.

1.4.3. Κρατήστε τη γροθιά σε μέρη όπου δεν μπορεί να προσεγγιστεί από τα παιδιά. Μην το επιτρέπετε να χρησιμοποιείται από άτομα που δεν είναι εξοικειωμένα με τον τρόπο με τον οποίο συνεργάζονται μαζί τους και δεν έχουν διαβάσει αυτές τις οδηγίες. Όταν στα χέρια των άπειρων χρηστών, η γροθιά μπορεί να είναι εξαιρετικά επικίνδυνη.

1.4.4. Κρατήστε τη μηχανή σφυρηλάτησης με προσοχή. Βεβαιωθείτε ότι οι κινητές μονάδες λειτουργούν άψογα, μην σφίγγετε, έχετε σπασμένα ή κατεστραμμένα μέρη που σπάνε ή αλλάζουν τις λειτουργίες της διάτρησης. Πριν χρησιμοποιήσετε τη διάτρηση, βεβαιωθείτε ότι έχουν επισκευαστεί τα κατεστραμμένα μέρη. Πολλά εργατικά ατυχήματα οφείλονται σε ελαττωματικά συντηρημένα ηλεκτρικά εργαλεία και συσκευές.

1.4.5. Κρατήστε τα εργαλεία κοπής πάντα καλά ακονισμένα και καθαρά. Οι καλά διατηρημένοι κοπτήρες αιχμηρές άκρες έχουν λιγότερη αντίσταση και είναι πιο εύκολο να δουλέψουν.

1.4.6. Χρησιμοποιήστε τη διάτρηση, τα εξαρτήματα και τα εργαλεία σύμφωνα με τις οδηγίες του κατασκευαστή. Λάβετε επίσης υπόψη τις ειδικές συνθήκες εργασίας και τις λειτουργίες που πρέπει να ολοκληρώσετε. Η χρήση διάτρησης για εφαρμογές διαφορετικές από εκείνες που καθορίζει ο κατασκευαστής αυξάνει τον κίνδυνο εργατικών ατυχημάτων.

1.5. Ειδικές οδηγίες ασφαλείας για τη μηχανή γεώτρησης που αγοράσατε.

Όταν εργάζεστε με μηχανές με κρούση κρούσης, φοράτε ακουστικά. Η επίδραση του δυνατού θορύβου μπορεί να βλάψει την ακοή σας.

Η απώλεια ελέγχου πάνω στο μηχάνημα μπορεί να προκαλέσει ατυχήματα στην εργασία.

1.5.1. Μην χρησιμοποιείτε εξαρτήματα που δεν συνιστώνται ειδικά από τον κατασκευαστή αυτό το ηλεκτρικό εργαλείο. Το γεγονός ότι μπορείτε να προσαρτήσετε ένα συγκεκριμένο εργαλείο ή εργαλείο στο μηχάνημα δεν εγγυάται την ασφαλή λειτουργία.

1.5.2. Χειριστείτε τον εξοπλισμό ατομικής προστασίας. Ανάλογα με την εφαρμογή, εργάζεστε με μάσκα πλήρους όψης, μάτια προστασίας ή γυαλιά ασφαλείας. Εάν είναι απαραίτητο, εργάζονται με αναπνευστική μάσκα, σιγαστήρες, υποδημάτα ή ειδική ποδιά για να σας προστατεύσει από μικρά σωματίδια που είναι απορριωμένα. Τα μάτια σας πρέπει να προστατεύονται από σωματίδια που πετούν στο χώρο εργασίας. Η μάσκα σκόνης ή η μάσκα αναπνοής φιλτράρει τη σκόνη που φαίνεται να λειτουργεί. Εάν εκτίθενται σε υψηλό θόρυβο για μεγάλο χρονικό διάστημα, αυτό μπορεί να οδηγήσει σε απώλεια ακοής.

1.5.3. Εάν εκτελείτε δραστηριότητες στις οποίες το εργαλείο μπορεί να εκτεθεί σε ζωντανούς αγωγούς ή σε καλώδιο τροφοδοσίας, κρατήστε το μηχάνημα μόνο για λαβές που λειτουργούν ηλεκτρικά. Όταν το εργαλείο έρχεται σε επαφή με ζωντανά καλώδια, μεταδίδεται στα μεταλλικά μέρη της διάτρησης και αυτό μπορεί να προκαλέσει ηλεκτροπληξία.

1.5.4. Μην αφήνετε ποτέ τη γροθιά πριν το εργαλείο σταματήσει να περιστρέφεται εντελώς. Το περιστρεφόμενο εργαλείο μπορεί να αγγίξει ένα αντικείμενο, με αποτέλεσμα την απώλεια ελέγχου πάνω στη διάτρηση.

1.5.5. Καθαρίστε τακτικά τις σπές εξαιρισμού της μηχανής διάτρησης με κρούση.

1.5.6. Μην χρησιμοποιείτε τη διάτρηση κοντά σε εύφλεκτα υλικά. Οι σπινθήρες που πετούν μπορεί να προκαλέσουν ανάφλεξη τέτοιων υλικών.

1.5.7. Μην τοποθετείτε τα χέρια σας κοντά σε περιστρεφόμενα εργαλεία εργασίας.

1.5.8. Χρησιμοποιήστε κατάλληλα σκεύη για να βρείτε τυχόν κρυμμένους αγωγούς υπογείων σωλήνων ή επικοινωνήστε με την τοπική εταιρεία παροχής. Η επαφή με τα ενεργά καλώδια μπορεί να προκαλέσει πυρκαγιά και ηλεκτροπληξία Η ζημιά σε αγωγό αερίου μπορεί να προκαλέσει έκρηξη. Η ζημιά στην παροχή νερού οδηγεί σε βαριά υλική ζημιά και μπορεί να προκαλέσει ηλεκτροπληξία.

1.5.9. Κατά τη διάρκεια της λειτουργίας, κρατήστε σταθερά τη γροθιά με τα δύο χέρια και στερεώστε σταθερά το σώμα. Τα δύο handhelds είναι ασφαλέστερα.

1.5.10. Παρέχετε τις λεπτομερείς λεπτομερείς.

Μια λεπτομέρεια που πιάνεται με κατάλληλα εξαρτήματα ή αγκύλες κλειδώνεται πιο σταθερά και σταθερά από ό, τι αν το κρατάτε με το χέρι.

1.5.11. Κρατήστε το χώρο εργασίας σας καθαρό.

Τα μείγματα διαφόρων υλικών είναι ιδιαίτερα επικίνδυνα. Τα λεπτόκοκκα χυτεύματα ελαφρών μετάλλων μπορούν να αναφλεγούν ή να εκραγούν.

1.5.12. Εάν η διάτρηση αποθηκεύεται σε χαμηλές θερμοκρασίες ή μετά από μεγάλο χρονικό διάστημα που δεν χρησιμοποιείται, πρέπει να ενεργοποιήσετε τη λειτουργία για λίγα λεπτά χωρίς φορτίο για να επιτρέψετε στα αντικείμενα να συντρίψουν. Μην χρησιμοποιείτε τσοκ τριών ακίδων όταν το μηχάνημα έχει ρυθμιστεί να λειτουργεί σε λειτουργία διάτρησης. Αυτός ο τσοκ είναι μόνο για γέωτρωση χωρίς κρούση σε ξύλο ή χάλυβα.

Η μη τήρηση των οδηγιών ενδέχεται να προκαλέσει ηλεκτροπληξία, πυρκαγιά και / ή σοβαρούς τραυματισμούς.

2. Λειτουργική περιγραφή και σκοπός της διάτρησης.

Οι ασύρματες μηχανές διάτρησης χρησιμοποιούνται ευρέως για τη διάνοιξη οπών σε υλικά σκυροδέματος, τοιχοποιίας και πέτρας, καθώς και τη διάτρηση χωρίς πρόσκρουση.

Σε λειτουργία χωρίς κρούση, μπορούν να τρυπηθούν τρύπες από ξύλο, ξύλινα υλικά, μέταλλο, κεραμικά και συνθετικά υλικά. Τοιμής χρήσης είναι η κατασκευή επισκευών και άλλων έργων που σχετίζονται με την ανεξάρτητη ερασιτεχνική δραστηριότητα. Δεν επιτρέπεται η χρήση του μηχανήματος για δραστηριότητες διαφορετικές από τον προορισμό του.

3. Πληροφορίες σχετικά με τον εκπεμπόμενο θόρυβο και τους κραδασμούς.

Οι τιμές μετριοούνται σύμφωνα με το πρότυπο EN 62841. Η στάθμη θορύβου A είναι συνήθως: η στάθμη ηχητικής πίεσης $L_{pA} = 94$ dB (A), ηχητική ισχύ $L_{WA} = 102$ dB (A), Αβεβαιότητα $K = 3$ dB.

Εργασία με σιγαστήρες! Η προκύπτουσα τιμή δόνησης (το άθροισμα των διανυσμάτων και στις τρεις κατευθύνσεις) προσδιορίστηκε σύμφωνα με το EN 62841.

Γέωτρωση Τιμή εκπομπής κραδασμών $a_h = 6.6$ m / s², αβεβαιότητα $K = 1.5$ m / s².

Η τιμή δόνησης που καθορίζεται στο παρόν εγχειρίδιο μετράται με τη μέθοδο που καθορίζεται στο πρότυπο EN 62841 και μπορεί να χρησιμοποιηθεί για τη σύγκριση διαφόρων εργαλείων. Το επίπεδο των κραδασμών θα ποικίλει ανάλογα με τη συγκεκριμένη δραστηριότητα που εκτελείται και σε ορισμένες περιπτώσεις μπορεί να υπερβαίνει την τιμή που καθορίζεται στον παρόντα οδηγό.

Εάν το ηλεκτρικό εργαλείο

χρησιμοποιείται για μεγάλο χρονικό διάστημα σε αυτή τη λειτουργία, το φορτίο που προκαλείται από τους κραδασμούς μπορεί να υποτιμηθεί. Για μια ακριβή εκτίμηση του φορτίου κραδασμών σε έναν δεδομένο κύκλο λειτουργίας, πρέπει επίσης να ληφθούν υπόψη τα χρονικά διαστήματα κατά τα οποία το ηλεκτρικό εργαλείο είναι εκτός λειτουργίας ή σε ρελαντί. Αυτό μπορεί να μειώσει σημαντικά το αναφερόμενο φορτίο δόνησης σε όλο τον κύκλο εργασίας.

4. Προετοιμασία για εργασία. Εγκατάσταση βοηθητικών εξαρτημάτων και εργαλείων.

4.1. Η επαναφορτιζόμενη μηχανή παρέχεται χωρίς μπαταρία και φορτιστή. Χρησιμοποιήστε μόνο μπαταρία και φορτιστή από τη σειρά R20 Σύστημα

4.2. Βάζοντας ένα τρυπάνι στο τσοκ.

Κατά τη διάτρηση με κρούση και την σφυρηλάτηση, χρειάζεστε εργαλεία ουράς SDS-plus που εισάγονται στο σφιγκτήρα SDS-plus. Με το σφιγκτήρα SDS-plus, μπορείτε να αντικαταστήσετε το εργαλείο εργασίας εύκολα και άνετα χωρίς τη χρήση βοηθητικών εργαλείων.

Καθαρίστε την ουρά του εργαλείου εργασίας και λιπαίνετε ελαφρά. Τοποθετήστε το εργαλείο μέσα στο σφιγκτήρα γυρνώντας το μέχρι να ενεργοποιηθεί αυτόματα. Βεβαιωθείτε ότι είναι σταθερά στερεωμένο τραβώντας το. Σύμφωνα με την αρχή λειτουργίας του, το εργαλείο εργασίας SDS-plus είναι ελεύθερο. Επομένως, η ακτινική απόκλιση συμβαίνει όταν η περιστροφή βρίσκεται σε κίνηση. Ωστόσο, αυτό δεν επηρεάζει την ακρίβεια της σπής διάτρησης, καθώς η διάτρηση είναι αυτοκεντρωμένη.

4.2. Βάζοντας ένα τρυπάνι στο τσοκ.

Κατά τη διάτρηση με κρούση και την σφυρηλάτηση, χρειάζεστε εργαλεία ουράς SDS-plus που εισάγονται στο σφιγκτήρα SDS-plus. Με το σφιγκτήρα SDS-plus, μπορείτε να αντικαταστήσετε το εργαλείο εργασίας εύκολα και άνετα χωρίς τη χρήση βοηθητικών εργαλείων.

Καθαρίστε την ουρά του εργαλείου εργασίας και λιπαίνετε ελαφρά. Τοποθετήστε το εργαλείο μέσα στο σφιγκτήρα γυρνώντας το μέχρι να ενεργοποιηθεί αυτόματα. Βεβαιωθείτε ότι είναι σταθερά στερεωμένο τραβώντας το. Σύμφωνα με την αρχή λειτουργίας του, το εργαλείο εργασίας SDS-plus είναι ελεύθερο. Επομένως, η ακτινική απόκλιση συμβαίνει όταν η περιστροφή βρίσκεται σε κίνηση. Ωστόσο, αυτό δεν επηρεάζει την ακρίβεια της σπής διάτρησης, καθώς η διάτρηση είναι αυτοκεντρωμένη.

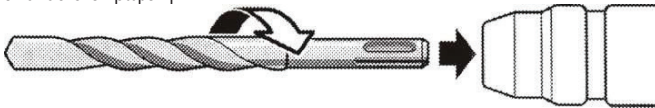

4.3. Αφαίρεση εργαλείου εργασίας SDS-plus.

Τραβήξτε προς τα πίσω το χιτώνιο ασφάλισης και αφαιρέστε το εργαλείο.

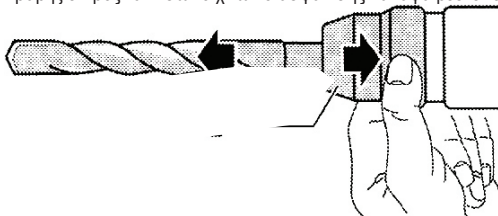

5. Ενεργοποίηση και απενεργοποίηση.

5.1. Για να ενεργοποιήσετε τη διάτρηση, πατήστε και κρατήστε πατημένο το διακόπτη εκκίνησης.

5.2. Για να το απελευθερώσετε, αφήστε το διακόπτη.

5.3. Λειτουργίες λειτουργίας / Ανατρέξτε στη φωτογραφία 1 /

5.3.1 Γεώτρηση

Ρυθμίστε το διακόπτη συμβόλων "Λειτουργία"  Ο διακόπτης έρχεται στη σωστή θέση με ένα τραγανό κλικ. Μετά από πολύ καιρό σε χαμηλή ταχύτητα, πρέπει να ψύξετε το ηλεκτρικό εργαλείο.

Περιοδικά διαλείμματα θα πρέπει να γίνουν στο έργο.

Προσέξτε να μην καλύψετε τα ανοίγματα στο περίβλημα του κινητήρα για να αερίσετε τον κινητήρα.

5.3.2Μην αλλάζετε τον τρόπο λειτουργίας όταν περιστρέφεται το εξάρτημα διάτρησης!



5.3. 3.Λειτουργία κατεδάφισης

Πατήστε το κουμπί απελευθέρωσης (σημείο 7) και τη σειρά των τρόπων λειτουργίας του διακόπτη (θέση



2) στη θέση

Κάντε τακτικά διαλείμματα κατά την εργασία.

Αποθήκευση και ο χειρισμός αξεσουάρ σας προσεκτικά.

Μην πετάτε το εργαλείο, δεν υπερφόρτωση, μην βυθίζετε σε νερό και άλλα υγρά δεν χρησιμοποιούν κόλλα για ανάμιξη σκυροδέματος και κονιαμάτων.

5.3.4. "Τρόπος ρύθμισης τρυπανιού"



Πατήστε το κουμπί απελευθέρωσης και γυρίστε το διακόπτη λειτουργίας στη θέση

6. Συντηρητή.

6.1. Μην χρησιμοποιείτε νερό και τα υγρά χημικά για να καθαρίσετε το σφυρί. Θα πρέπει μόνο να σκουπίζεται με ένα κομμάτι στεγνό χαρτομάντιλο. Πρέπει πάντα να αποθηκεύονται σε ξηρό μέρος και σπές αερισμού στην γάστρα του είναι ελεύθερη και καθαρή.

6.2. Ο ασύρματος διατηρητής είναι εφοδιασμένος με ηλεκτρικό μοτέρ χωρίς ψήκτρες.

6.3. Η επισκευή της εξουσίας σας είναι καλύτερο να πραγματοποιούνται μόνο από εξειδικευμένο RAIDER περιοχής κάλυψης, που χρησιμοποιούν μόνο γνήσια ανταλλακτικά. Έτσι διασφάλιση της ασφαλούς λειτουργίας των ηλεκτρικών εργαλείων.



7. Προστασία του Περιβάλλοντος.

Κατά την άποψη της περιβαλλοντικής εξουσίας, αξεσουάρ και η συσκευασία θα πρέπει να υποβάλλονται σε κατάλληλη επεξεργασία για την επαναχρησιμοποίηση που περιέχονται σε αυτά ωμά.

Μην πετάτε σκουπίδια στην εξουσία! Σύμφωνα με την οδηγία 2012/19/EK της Ευρωπαϊκής Ένωσης σχετικά με απαρχαιωμένες ηλεκτρικές και ηλεκτρονικές συσκευές και τη δημιουργία ενός εθνικού δικαίου και ηλεκτρικά εργαλεία που μπορούν να χρησιμοποιηθούν, πρέπει να συλλέγονται χωριστά και να υποβάλλονται σε κατάλληλη επεξεργασία για την ανάκτηση του που περιέχονται σε αυτά τα υλικά.

HR

Priručnik za izvorne upute

Dragi kupče,

Čestitamo na kupnji strojeva iz najbrže rastućeg branda električnih i pneumatskih alata - RAIDER. Kada su ispravno instalirani i operativni, RAIDER su sigurni i pouzdani strojevi i radići s njima će pružiti pravi užitak. Za vašu udobnost je izgrađen i izvrsnu mrežu servisa od 45 benzinskih postaja diljem zemlje.

Prije uporabe ovog uređaja molimo pažljivo upoznajte ove "upute za uporabu".

U interesu vaše sigurnosti i kako bi se osigurala ispravna uporaba i pažljivo pročitajte ove upute, uključujući preporuke i upozorenja u njima. Da biste izbjegli nepotrebne pogreške i nesreće, važno je da će te upute ostati dostupne za buduću referencu na sve one koji će koristiti uređaj. Ako ga prodajete novom vlasniku, morate poslati zajedno s njom "Upute za uporabu" kako bi se omogućilo novim korisnicima da se upoznaju s odgovarajućim sigurnosnim uputama i uputama za uporabu.

Euromaster Import Export Ltd. je ovlaštenu zastupnik proizvođača i vlasnika zaštitnog znaka RAIDER.

Adresa: Sofia City 1231, Bugarska "Lomsko shausse" Blvd. 246, tel +359 700 44 155, www.raider.bg; www.euromasterbg.com; e-mail: info@euromasterbg.com.

Od 2006. godine tvrtka je uvela sustav upravljanja kvalitetom ISO 9001: 2008 s opsegom certifikacije: Trgovina, uvoz, izvoz i servisiranje hobija i profesionalnih električnih, mehaničkih i pneumatskih alata i općeg hardvera. Certifikat je izdao Moody International Certification Ltd, Engleska.

Tehnički podaci

parametar	measure unit	value
Model	-	RDP-YBRH20
napon	V DC	20
Nema brzine učitanja	min ⁻¹	0-1100
Maksimalna učestalost udara	min	0-4400
Energija po moždanom udjelu	J	3.0
trupac	-	SDS-plus
Maksimalni promjer bušenih rupa u čeliku:	mm	13
Maksimalni promjer rupa u drvu:	mm	30
Maksimalni promjer bušotina u betonu:	mm	26
Zvučni tlak LPA	dB	94(A), K _{PA} = 3 dB
Razina zvučne snageLWA	dB	102(A), K _{WA} = 3 dB
Vibračijile main handle (chiseling)	m/s ²	11,5; K=1.5 dB
Vibračijile aux. handle (chiseling)	m/s ²	6,6; K=1.5 dB

Prikazane stavke:

1. Držač SDS-plus
- 2.Promjena smjera vrtnje
3. Pokretanje prekidača s regulacijom brzine
4. Stražnja glavna ručka
5. Prednju dodatnu ručku
6. Odabir funkcija
7. LED svjetiljka

1. Opće upute za sigurno rukovanje.

Pažljivo pročitajte sve upute. Nepridržavanje slijedećih uputa može uzrokovati strujni udar, požar i / ili ozbiljne ozljede. Ove upute držite na sigurnom mjestu.

1.1. Sigurnost na radu.

1.1.1. Držite radno mjesto čistim i dobro osvijetljenim. Pad i neadekvatna rasvjeta mogu doprinijeti pojavi nesreće na poslu.

1.1.2. Nemojte raditi bušiti u okruženju s povećanim rizikom od eksplozije, u blizini zapaljivih tekućina, plinova ili prašine. Tijekom rada, iskre se mogu osloboditi udarca i mogu zapaliti prašinu ili pare.

1.1.3. Držite djecu i bočna lica na sigurnoj udaljenosti tijekom rada s bušenjem.

Ako je vaša pozornost preusmjerena, možete izgubiti kontrolu nad bušenjem.

1.2. Sigurnost električne energije.

Izbjegavajte dodirivati svoje tijelo s uzemljenim tijelima, kao što su cijevi, grijači, peći i hladnjaci. Kada je vaše tijelo uzemljeno, rizik od električnog udara je veći.

Zaštitite svoj stroj za udaranje od kiše i vlage.

Prodor vode u bušotini povećava rizik od električnog udara.

1.3. Siguran način rada.

1.3.1. Budite usredotočeni, pratite svoje djelovanje i oprezno i razumno. Nemojte koristiti bušiti kad ste umorni ili pod utjecajem narkotika, alkohola ili droga.

Trenutak ometanja pri radu s bušenjem može rezultirati izuzetno teškim ozljedama.

1.3.2. Radite s zaštitnom odjećom i uvijek s sigurnosnim naočalama.

Nosite osobnu zaštitnu opremu, kao što je maska za disanje, čvrsto zatvorene cipele s stabilnom lopatom, zaštitnom kacigom i prigušivačima, smanjuje rizik od nesreće na poslu.

1.3.3. Izbjegavajte opasnost od nehotičnog umetanja bušenja. Kada nosite bušilicu i držite prst na prekidaču, postoji rizik od nesreće na poslu.

1.3.4. Prije uključivanja bušenja, pobrinite se da uklonite sve alate i ključeve iz njega.

Pomoćnik zaboravljen na rotirajućoj jedinici može uzrokovati ozljede.

1.3.5. Izbjegavajte neprirodne pozicije tijela. Radite u stabilnom položaju tijela i u bilo kojem trenutku održavajte ravnotežu. To će vam omogućiti bolju kontrolu i bolju sigurnost ako se pojavi neočekivana situacija.

1.3.6. Radite s odgovarajućom odjećom. Nemojte raditi s velikom odjećom ili nakitom. Držite kosu, odjeću i rukavice na sigurnoj udaljenosti od rotirajućih jedinica bušenja. Široka odjeća, ukrasi, duga kosa mogu biti uhvaćeni i povučeni za glavu.

1.3.7. Ako je moguće koristiti vanjski sustav za usisavanje, provjerite je li uključen i radi li ispravno. Korištenje sustava za usisavanje smanjuje rizike zbog oslobađanja prašine.

1.4. Pažljiv odnos prema bušenju.

1.4.1. Nemojte preopteretiti bušiti. Koristite samo bušilicu prema svojoj namjeni. Radit ćete bolje i sigurnije kada koristite odgovarajući punjač u rasponu opterećenja koje je odredio proizvođač.

1.4.2. Nemojte koristiti perforator čiji je prekidač oštećen.

Birač koji se ne može isključiti i uključiti na način proizvođača opasno je i treba ga popraviti.

1.4.3. Držite bušiti na mjestima na kojima djeca ne mogu doći. Ne dopustite da ga koriste ljudi koji nisu upoznati s načinom na koji rade s njima i nisu pročitali ove upute. Kada je u rukama neiskusnih korisnika, bušiti može biti vrlo opasno.

1.4.4. Držite aparat za čekić s pažnjom. Provjerite da pokretne jedinice funkcioniraju besprijekorno, nemojte se stegnuti, slomljene ili oštećene dijelove koji prekidaju ili mijenjaju funkcije bušenja. Prije uporabe bušenja, provjerite jesu li oštećeni dijelovi popravljivi. Mnoge nesreće na radu uzrokovane su slabo održavanim električnim alatima i uređajima.

1.4.5. Alati za rezanje uvijek dobro izoštriti i čistiti. Dobro održavani rezači oštih rubova imaju manje otpora i lakše je raditi.

1.4.6. Koristite bušilice, pribor i alate prema uputama proizvođača. Također imajte na umu specifične radne uvjete i radnje koje morate popuniti. Korištenje perforatora za druge primjene koje nisu navedene od strane proizvođača povećava rizik od nezgoda na radu.

1.5. Sigurnosne upute specifične za bušilicu koju ste kupili.

Kod rada s strojevima za utiskivanje udaraca nosite slušalice. Utjecaj bučne buke može oštetiti vaše sluh.

Gubitak kontrole nad strojem može izazvati nesreće na radu.

1.5.1. Nemojte koristiti nikakve dodatke koji proizvođač ne preporučuje

ovaj električni alat. Činjenica da možete priključiti određeni alat ili alat stroju ne jamči siguran rad.

1.5.2. Rukujte osobnom zaštitnom opremom. Ovisno o primjeni, radite s maskom za lice, zaštitom očiju ili sigurnosnim naočalama. Ako je potrebno, radite s maskom za disanje, prigušivačima, obućom ili posebnom pregačom koja vas štiti od malih čestica koje su izgubljene. Oči moraju biti zaštićene od čestica koje lete u radnom području. Maska za prašinu ili maska za disanje filtrira prašinu koja izgleda kao da radi. Ako ste dugo izloženi visokom buku, to može dovesti do gubitka sluha.

1.5.3. Ako obavljate radnje u kojima alat može postati izložen žičnim vodičima ili kabelu za napajanje, držite stroj samo za električne ručke. Kada alat dođe u dodir s živim žicama, prenosi se na metalne dijelove bušotina i to može dovesti do električnog udara.

1.5.4. Nikada ne ostavljajte bušiti prije nego što alat prestane potpuno rotirati. Rotirajući alat može dodirnuti objekt, što rezultira gubitkom kontrole nad bušenjem.

1.5.5. Redovito čistite otvore za prozračivanje stroja za bušenje udaraca.

1.5.6. Nemojte koristiti bušiti u blizini zapaljivih materijala. Leteće iskre mogu izazvati zapaljenje takvih materijala.

1.5.7. Nikada ne stavljajte ruke u blizini rotirajućih radnih alata.

1.5.8. Koristite odgovarajuće posude za pronalaženje bilo kakvih skrivenih cjevovoda ispod cijevi ili kontaktirajte lokalnu tvrtku za opskrbu. Kontakt s živim žicama može prouzročiti požar i strujni udar. Oštećenje plinovoda može dovesti do eksplozije. Oštećenje vodoopskrbe vodi do teških oštećenja materijala i može prouzročiti električni udar.

1.5.9. Tijekom rada čvrsto držite čep s obje ruke i čvrsto pričvrstite tijelo. Dva ručna računala sigurnija su.

1.5.10. Dajte obradeni detalj.

Detalje zahvaćene odgovarajućim fitinzima ili zagradama su čvrsto i sigurnije učvršćene nego ako ih držite ručno.

1.5.11. Čuvajte svoje radno mjesto.

Mješavine različitih materijala posebno su opasne. Fine lijevanje lakih metala može se samostalno zapaliti ili eksplodirati.

1.5.12. Ako je bušilica pohranjena na niskim temperaturama ili nakon dugotrajnog razdoblja koje nije u uporabi, morate ga uključiti nekoliko minuta bez opterećenja kako biste omogućili da se predmeti zgusne.

Nemojte upotrebljavati trotegnuti stezaljku kada je stroj postavljen na radni način rada. To je samo za bušenje bez udaraca u drvu ili čeliku.

Nepoštivanje uputa može uzrokovati strujni udar, požar i / ili teške ozljede.

2. Funkcionalni opis i svrha bušenja.

Bežični strojevi za bušenje široko se koriste za bušenje rupa u betonu, zidovima i kamenim materijalima, kao i bušenje bez utjecaja.

U radnom načinu rada bez utjecaja mogu se bušiti rupe u drvu, drvnih materijala, metala, keramike i sintetičkih materijala. Područja primjene su izgradnja popravaka i drugih radova vezanih za samostalnu amatersku djelatnost. Nije dopušteno koristiti uređaj za aktivnosti koje nisu namijenjene.

3. Informacije o emitiranom buku i vibracijama.

Vrijednosti se mjere prema EN 62841. Razina buke A obično je: razina zvučnog tlaka $L_{pA} = 94$ dB (A); zvučna snaga $L_{wA} = 102$ dB (A). Nesigurnost $K = 3$ dB.

Radite s prigušivačima! Rezultirajuća vrijednost vibracija (vektorski zbroj u sva tri smjera) određena je prema EN 62841. Bušenje

Emitirana vrijednost vibracija $a_h = 6.6$ m / s², nesigurnost $K = 1,5$ m / s².

Vrijednost vibracija navedena u ovom priručniku mjeri se metodom navedenom u EN 62841 i može se koristiti za usporedbu različitih električnih alata. Razina vibracija će varirati ovisno o specifičnoj aktivnosti koja se izvodi, au nekim slučajevima može premašiti vrijednost navedenu u ovom priručniku.

Ako je električni alat

dugo se koristi u ovom načinu rada, može se podcijeniti opterećenje uzrokovano vibracijama. Za točnu procjenu vibracijskog opterećenja u danom radnom ciklusu moraju se uzeti u obzir i interni intervali u kojima je alat za električnu energiju isključen ili praznik. To može značajno smanjiti prijavljeni vibracijski opseg tijekom cijelog radnog ciklusa.

4. Priprema za rad. Ugradnja pomoćnih pribora i alata.

4.1. Stroj za punjenje se isporučuje bez baterije i punjača. Koristite samo akumulator i punjač iz serije R20 sustava

4.2. Stavite bušilicu u svrdlo.

U bušenju i udaranju udaraca potreban vam je alat za rep za SDS-plus koji je umetnut u SDS-plus stezaljku. Pomoću SDS-plus stezaljke možete lako i udobno zamijeniti alat za rad bez korištenja pomoćnih alata.

Očistite rep radnog alata i lagano ga podmazujte. Umetnite alat u glavčicu zakretanjem dok se ne uključi automatski. Pazite da je čvrsto pričvršćen povlačenjem. U skladu s načelom rada, SDS-plus radni alat je besplatan. Dakle, radijalno odstupanje nastaje kada je rotacija u pokretu. Međutim, to ne utječe na točnost bušotine, budući da je bušenje samocentrirano.

4.2. Stavite bušilicu u svrdlo.

U bušenju i udaranju udaraca potreban vam je alat za rep za SDS-plus koji je umetnut u SDS-plus stezaljku. Pomoću SDS-plus stezaljke možete lako i udobno zamijeniti alat za rad bez korištenja pomoćnih alata.

Očistite rep radnog alata i lagano ga podmazujte. Umetnite alat u glavčicu zakretanjem dok se ne uključi automatski. Pazite da je čvrsto pričvršćen povlačenjem. U skladu s načelom rada, SDS-plus radni alat je besplatan. Dakle, radijalno odstupanje nastaje kada je rotacija u pokretu. Međutim, to ne utječe na točnost bušotine, budući da je bušenje samocentrirano.

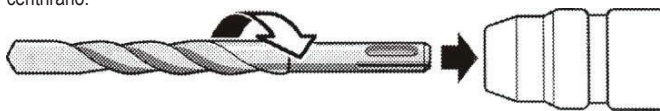

4.3. Uklanjanje SDS-plus radnog alata.

Povucite sigurnosni rukavac natrag i uklonite alat.

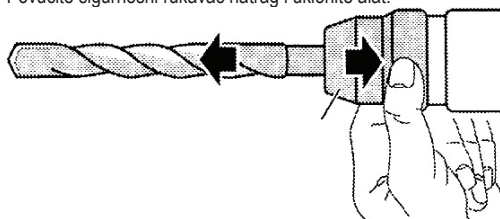

5. Uključivanje i isključivanje.

5.1. Da biste uključili bušotinu, pritisnite i držite prekidač za pokretanje.

5.2. Da biste ga otpustili, otpustite prekidač.

5.3. Načini rada

5.3.1 Bušenje



Postavite prekidač simbola "Funkcija". Prekidač dolazi u pravom položaju uz oštar klik.

Nakon dugotrajnog rada pri maloj brzini, morate ohladiti električni alat.

U radu treba izvršiti periodične prekide.

Pazite da ne prekrivate otvore u kućištu motora kako biste prozračili motor.

Nemojte mijenjati način rada kada rotira perforator pribor!

Prilikom bušenja rupice velikog promjera preporučuje se prvo bušiti manju rupu, a zatim bušiti na željenu veličinu. To će spriječiti prevrtanje čekića. Bušenje dubokih otvora treba postupno postići povlačenjem bušotine iz otvora povremeno kako bi se uklonili čipovi ili prašina. Ako bušilica klikne u otvor tijekom bušenja, odmah morate otpustiti prekidač prekidača bušenja. Koristite promjenu smjera vrtnje za uklanjanje bušotine iz rupice. Birač mora biti poravnat s bušilicom. Idealno, bušilica mora biti postavljena okomito na površinu izratka. Ako se ne opaža stanje okomitosti, može doći do ometanja ili lomljenja bušotine u rupi, kao i ozljede korisnika.

5.3.2. - način bušenja

Pritisnite bravu i okrenite sklopku na položaj



Učinite povremene prekide u radu.

Pažljivo čuvajte i obrađujte pribor.

Nemojte bacati alat, nemojte je preopteretiti, uroniti u vodu ili druge tekućine, nemojte ga koristiti za miješanje ljepila i betonskog estriha.

5.3.3. - Mode "Rušenje"

Pritisnite gumb za otpuštanje i okrenuti načina sklopka koja radi u položaju

Uzmite redovite pauze na poslu.

Pohraniti i obraditi Vaše dodatni pribor pažljivo.

Ne bacajte funkcije, ne preoptereti, ne uranjajte u vodu i ostale tekućine, ne koriste za miješanje ljepila i konkretne estriha.

5.3.4. "Način postavljanja bušilice"

Pritisnite gumb za otpuštanje i okrenite prekidač načina rada na

6. Rad i održavanje.

6.1. Ne koristite vodu i bilo koja kemikalija za čišćenje prekidač tekućine. To bi trebao biti izbrisan samo s komadom suhom krpom. Treba uvijek biti pohranjeni na suhom mjestu i ventilacijskih otvora u trupu biti slobodan i čist.

6.2. Bežični perforator opremljen je električnim motorom bez četkica.

6.3. Popravak Tvoja moć je najbolje da se izvodi samo osposobljeno stručno osoblje radionice Raider, gdje je koristiti samo originalne rezervne dijelove. Čime se osigurava siguran rad električnih alata.



7. Zaštita okoliša.

U cilju zaštite okoliša električni alat, pribor i ambalažu treba dostaviti odgovarajuću obradu za ponovno korištenje informacija sadržanih u njemu.

Ne bacajte električnih alata u kućni otpad! Prema EU Direktive 2012/19/ EZ o otpadu električne i elektroničke opreme i validaciju i nacionalnih zakona električnih alata koji se mogu koristiti više moraju se sakupljati odvojeno i biti predmet odgovarajuće liječenje za oporavak sadržane vrijedne sirovine.



Cher client,

Félicitations pour l'achat de machines de la marque d'outils électriques et pneumatiques la plus dynamique - RAIDER. Lorsqu'elles sont correctement installées et fonctionnent correctement, les RAIDER sont des machines sûres et fiables et leur travail vous procurera un réel plaisir. Pour votre commodité a été construit et excellent réseau de service de 45 station-service à travers le pays.

Avant d'utiliser cette machine, veuillez prendre connaissance de ces "instructions d'utilisation".

Dans l'intérêt de votre sécurité et pour assurer une utilisation correcte et lire attentivement ces instructions, y compris les recommandations et les avertissements qui s'y trouvent. Pour éviter les erreurs et les accidents inutiles, il est important que ces instructions restent disponibles pour référence future à tous ceux qui utiliseront la machine. Si vous le vendez à un nouveau propriétaire, des instructions d'utilisation doivent être fournies pour permettre aux nouveaux utilisateurs de se familiariser avec les consignes de sécurité et d'utilisation.

Euromaster Import Export Ltd. est un représentant autorisé du fabricant et propriétaire de la marque RAIDER.

Adresse: Ville de Sofia 1231, Bulgarie "Lomsko shausse" Blvd. 246, tel +359 700 44 155, www.raider.bg; www.euromasterbg.com; e-mail: info@euromasterbg.com.

Depuis 2006, la société a introduit le système de gestion de la qualité ISO 9001: 2008 avec la portée de la certification: Commerce, importation, exportation et entretien de passe-temps et d'outils électriques, mécaniques et pneumatiques professionnels et de matériel général. Le certificat a été délivré par Moody International Certification Ltd, Angleterre.

données techniques

paramètre	unité de mesure	valeur
Modèle	-	RDP-YBRH20
Tension	V DC	20
Pas de charge	min ⁻¹	0-1100
Fréquence d'impact maximale	min	0-4400
Énergie par coup	J	3.0
Mandrin	-	SDS-plus
Diamètre maximum des trous percés en acier:	mm	13
Diamètre maximum des trous dans le bois:	mm	30
Diamètre maximum des trous de perçage dans le béton:	mm	26
Pression sonore LPA	dB	94(A), K _{PA} = 3 dB
Niveau de puissance sonoreLWA	dB	102(A), K _{WA} = 3 dB
Vibraçtiple main handle (chiseling)	m/s ²	11,5; K=1.5 dB
Vibraçtiple aux. handle (chiseling)	m/s ²	6,6; K=1.5 dB

Articles affichés:

1. Mandrin SDS-plus
2. Changement du sens de rotation
3. Commutateur de démarrage avec contrôle de vitesse
4. Poignée principale arrière
5. Poignée supplémentaire avant
6. Sélecteur de fonction
7. Lampe LED

1. Instructions générales pour un fonctionnement en toute sécurité.

Lisez attentivement toutes les instructions. Le non-respect des instructions ci-dessous peut entraîner un choc électrique, un incendie et / ou des blessures graves. Conservez ces instructions dans un endroit sûr.

1.1. Sécurité au travail.

1.1.1. Gardez votre lieu de travail propre et bien éclairé. Un écrasement et un éclairage inadéquat peuvent contribuer à la survenue d'un accident au travail.

1.1.2. N'utilisez pas le punch dans des environnements présentant un risque accru d'explosion, à proximité de liquides inflammables, de gaz ou de poussières.

Pendant le travail, des étincelles peuvent être libérées du poinçon et peuvent enflammer la poussière ou les vapeurs.

1.1.3. Gardez les enfants et les visages latéraux à une distance sécuritaire tout en travaillant avec le poinçon.

Si votre attention est détournée, vous risquez de perdre le contrôle du coup de poing.

1.2. Sécurité électrique

Évitez de toucher votre corps à des corps reliés à la terre, tels que des tuyaux, des radiateurs, des cuisinières et des réfrigérateurs. Lorsque votre corps est mis à la terre, le risque de choc électrique est plus grand.

Protégez votre marteau de la pluie et de l'humidité.

La pénétration de l'eau dans le poinçon augmente le risque de choc électrique.

1.3. Manière sûre de travailler.

1.3.1. Restez concentré, surveillez de près vos actions et agissez prudemment et raisonnablement. N'utilisez pas le punch lorsque vous êtes fatigué ou sous l'influence de stupéfiants, d'alcool ou de drogues.

Un moment de distraction lorsque vous travaillez avec le poinçon peut entraîner des blessures extrêmement graves.

1.3.2. Travailler avec des vêtements de protection et toujours avec des lunettes de sécurité.

Le port d'équipement de protection individuelle, tel qu'un masque respiratoire, des chaussures bien serrées et fermées avec un grappin stable, un casque de protection et des silencieux réduit le risque d'accident au travail.

1.3.3. Évitez le risque d'insertion involontaire du poinçon. Lorsque vous portez le poinçon et maintenez votre doigt sur le disjoncteur, il y a un risque d'accident au travail.

1.3.4. Avant d'allumer le punch, assurez-vous de retirer tous les outils et les clés de celui-ci.

Un assistant oublié sur une unité rotative peut provoquer des blessures.

1.3.5. Évitez les positions non naturelles du corps. Travailler dans une position stable du corps et à tout moment maintenir l'équilibre. Cela vous permettra de mieux contrôler le coup et plus sûr si une situation inattendue se présente.

1.3.6. Travaillez avec des vêtements appropriés. Ne travaillez pas avec des vêtements larges ou des bijoux. Gardez vos cheveux, vos vêtements et vos gants à une distance sécuritaire des unités rotatives du poinçon. Les vêtements larges, les ornements, les cheveux longs peuvent être attrapés et entraînés par le mandrin.

1.3.7. S'il est possible d'utiliser un système d'aspiration externe, assurez-vous qu'il est allumé et fonctionne correctement. L'utilisation d'un système d'aspiration réduit les risques dus à la poussière libérée.

1.4. Attitude prudente envers le coup de poing.

1.4.1. Ne surchargez pas le punch. Utilisez uniquement le poinçon en fonction de son but. Vous travaillerez mieux et en toute sécurité lors de l'utilisation du poinçon approprié dans la plage de charge spécifiée par le fabricant.

1.4.2. Ne pas utiliser un perforateur dont le disjoncteur est endommagé.

Un poinçon qui ne peut pas être éteint et allumé de la manière prévue par le fabricant est dangereux et doit être réparé.

1.4.3. Gardez le punch dans les endroits où il ne peut pas être atteint par les enfants. Ne permettez pas qu'il soit utilisé par des gens qui ne connaissent pas la façon dont ils travaillent avec eux et qui n'ont pas lu ces instructions. Lorsqu'il est entre les mains d'utilisateurs inexpérimentés, le coup de poing peut être extrêmement dangereux.

1.4.4. Gardez votre marteau avec soin. Vérifiez que les unités mobiles fonctionnent parfaitement, ne coinent pas, ont des pièces cassées ou endommagées qui cassent ou changent les fonctions du poinçon. Avant d'utiliser le poinçon, assurez-vous que les pièces endommagées sont réparées. De nombreux accidents au travail sont dus à des outils et des appareils électriques mal entretenus.

1.4.5. Gardez les outils de coupe toujours bien aiguisés et propres. Les bords coupants bien entretenus ont moins de résistance et sont plus faciles à travailler.

1.4.6. Utilisez le poinçon, les accessoires et les outils conformément aux instructions du fabricant. Tenez également compte des conditions de travail et des opérations spécifiques que vous devez effectuer. L'utilisation d'un perforateur pour des applications autres que celles spécifiées par le fabricant augmente le risque d'accidents au travail.

1.5. Consignes de sécurité spécifiques à la perceuse que vous avez achetée.

Lorsque vous travaillez avec des perceuses à percussion, portez des écouteurs. L'impact d'un bruit fort peut endommager votre ouïe.

La perte de contrôle de la machine peut provoquer des accidents au travail.

1.5.1. Ne pas utiliser d'accessoires qui ne sont pas recommandés par le fabricant spécifiquement pour cet outil électrique. Le fait que vous puissiez attacher un outil ou un outil particulier à la machine ne garantit pas un fonctionnement sûr.

1.5.2. Manipuler l'équipement de protection individuelle. Selon l'application, travailler avec un masque complet, des lunettes de protection ou des lunettes de sécurité. Si nécessaire, portez un masque respiratoire, des silencieux, des chaussures ou un tablier spécial pour vous protéger des petites particules éraflées. Vos yeux doivent être protégés des particules qui volent dans la zone de travail. Le masque anti-poussière ou le masque respiratoire filtre la poussière qui semble fonctionner. Si vous êtes exposé à un bruit élevé pendant une longue période, cela peut entraîner une perte auditive.

1.5.3. Si vous effectuez des activités dans lesquelles l'outil risque d'être exposé à des conducteurs sous tension ou au cordon d'alimentation, tenez la machine uniquement pour les poignées à commande électrique. Lorsque l'outil entre en contact avec des fils sous tension, il est transmis aux parties métalliques du poinçon, ce qui peut entraîner un choc électrique.

1.5.4. Ne laissez jamais le poinçon avant que l'outil ne s'arrête complètement de tourner. L'outil rotatif peut toucher un objet, ce qui entraîne une perte de contrôle sur le poinçon.

1.5.5. Nettoyez régulièrement les trous de ventilation de votre perceuse à percussion.

1.5.6. N'utilisez pas le poinçon à proximité de matériaux inflammables. Des étincelles volantes peuvent provoquer l'inflammation de ces matériaux.

1.5.7. Ne placez jamais vos mains près d'outils de travail en rotation.

1.5.8. Utilisez des ustensiles appropriés pour trouver des canalisations souterraines cachées ou contactez votre fournisseur local. Le contact avec des fils sous tension peut provoquer un incendie et un choc électrique. Les dommages à un gazoduc peuvent entraîner une explosion. Des dommages à l'alimentation en eau entraînent des dommages matériels importants et peuvent provoquer un choc électrique.

1.5.9. Pendant le fonctionnement, tenez le poinçon fermement des deux mains et fixez fermement le corps. Les deux ordinateurs de poche sont plus sûrs.

1.5.10. Fournissez les détails usinés.

Un détail saisi avec des accessoires ou des supports appropriés est verrouillé plus fermement et plus fermement que si vous le tenez à la main.

1.5.11. Gardez votre lieu de travail propre.

Les mélanges de différents matériaux sont particulièrement dangereux. Les pièces coulées fines de métaux légers peuvent s'auto-enflammer ou exploser.

1.5.12. Si le poinçon est stocké à basse température ou après une longue période non utilisée, vous devez l'allumer pendant quelques minutes sans charge pour permettre à l'article de s'écraser.

N'utilisez pas de mandrin à trois broches lorsque la machine est réglée pour fonctionner en mode perforation. Ce mandrin est uniquement destiné au perçage sans impact dans le bois ou l'acier.

Le non-respect des instructions peut entraîner un choc électrique, un incendie et / ou des blessures graves.

2. Description fonctionnelle et but du poinçon.

Les perceuses sans fil sont largement utilisées pour percer des trous dans les matériaux de béton, de maçonnerie et de pierre, ainsi que pour percer sans percussion.

En mode de travail sans impact, les trous dans le bois, les matériaux semblables au bois, le métal, la céramique et les matériaux synthétiques peuvent être forés. Les domaines d'utilisation sont la construction de réparations et d'autres travaux liés à l'activité amateur indépendante. Il n'est pas permis d'utiliser la machine pour des activités autres que celles prévues.

3. Informations sur le bruit et les vibrations émis.

Les valeurs sont mesurées conformément à la norme EN 62841. Le niveau de bruit A est généralement: niveau de pression acoustique $L_{pA} = 94$ dB (A); puissance acoustique $L_{wA} = 102$ dB (A). Incertitude $K = 3$ dB.

Travaillez avec des silencieux! La valeur de vibration résultante (la somme des vecteurs dans les trois directions) a été déterminée conformément à la norme EN 62841.

Forage

Valeur émise par vibration $a_h = 6.6$ m / s², incertitude $K = 1,5$ m / s².

La valeur de vibration spécifiée dans ce manuel est mesurée en utilisant la méthode spécifiée dans la norme EN 62841 et peut être utilisée pour comparer différents outils électriques. Le niveau de vibration varie en fonction de l'activité spécifique exécutée et, dans certains cas, peut dépasser la valeur spécifiée dans ce guide.

Si l'outil électrique est utilisé depuis longtemps dans ce mode, la charge provoquée par les vibrations pourrait être sous-estimée. Pour une évaluation précise de la charge vibratoire dans un cycle de fonctionnement donné, il faut également tenir compte des intervalles d'arrêt ou de ralenti de l'outil électrique. Cela peut réduire considérablement la charge de vibration rapportée sur l'ensemble du cycle de travail.

4. Préparation au travail. Installation d'accessoires et d'outils auxiliaires.

4.1. La machine rechargeable est fournie sans batterie et sans chargeur. Utilisez uniquement la batterie et le chargeur de la série R20 System

4.2. Mettre une perceuse dans le mandrin.

Pour le perçage par impact et le martelage, vous avez besoin d'outils de queue SDS-plus insérés dans le mandrin SDS-plus. Avec le mandrin SDS-plus, vous pouvez remplacer l'outil de travail facilement et confortablement sans utiliser d'outils auxiliaires.

Nettoyez la queue de l'outil de travail et graissez légèrement. Insérez l'outil dans le mandrin en le tournant jusqu'à ce qu'il s'enclenche automatiquement. Assurez-vous qu'il est fermement attaché en le tirant. Selon son principe de fonctionnement, l'outil de travail SDS-plus est gratuit. Par conséquent, l'écart radial se produit lorsque la rotation est en mouvement. Cependant, cela n'affecte pas la précision du trou de forage, car le perçage est auto-centré.

4.2. Mettre une perceuse dans le mandrin.

Pour le perçage par impact et le martelage, vous avez besoin d'outils de queue SDS-plus insérés dans le mandrin SDS-plus. Avec le mandrin SDS-plus, vous pouvez remplacer l'outil de travail facilement et confortablement sans utiliser d'outils auxiliaires.

Nettoyez la queue de l'outil de travail et graissez légèrement. Insérez l'outil dans le mandrin en le tournant jusqu'à ce qu'il s'enclenche automatiquement. Assurez-vous qu'il est fermement attaché en le tirant. Selon son principe de fonctionnement, l'outil de travail SDS-plus est gratuit. Par conséquent, l'écart radial se produit lorsque la rotation est en mouvement. Cependant, cela n'affecte pas la précision du trou de forage, car le perçage est auto-centré.

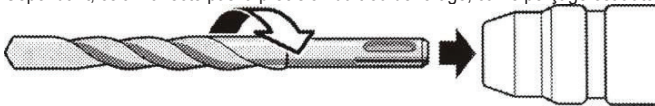

4.3. Retrait d'un outil de travail SDS-plus.

Tirer le manchon de verrouillage vers l'arrière et retirer l'outil.

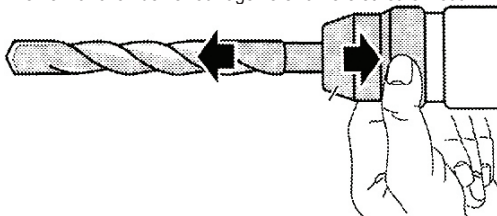



5. Allumer et éteindre.

- 5.1. Pour activer le poinçon, appuyez et maintenez le contacteur de démarrage.
- 5.2. Pour le libérer, relâchez le disjoncteur.

5.3. Modes de fonctionnement

5.3.1 Forage



Réglez le commutateur de symbole «Fonction»  . Le commutateur vient dans la bonne position avec un clic net. Après une longue période de fonctionnement à basse vitesse, vous devez refroidir l'outil électrique. Des pauses périodiques devraient être faites dans le travail.

Veillez à ne pas couvrir les ouvertures dans le carter du moteur pour aérer le moteur.

Ne changez pas le mode de fonctionnement lorsque l'accessoire perforateur tourne!

Lorsqu'un trou de grand diamètre doit être percé, il est recommandé de percer un trou plus petit en premier, puis de poinçonner à la taille désirée. Cela empêchera le marteau de se surcharger. Le perçage des trous profonds doit être fait graduellement en enlevant périodiquement l'alésage du trou pour enlever les copeaux ou la poussière. Si le foret s'enclenche dans l'ouverture pendant le perçage, vous devez immédiatement relâcher le marteau perforateur. Utilisez le changement de direction de rotation pour retirer le foret du trou. Le poinçon doit être aligné avec le trou de forage. Idéalement, le foret doit être placé perpendiculairement à la surface de la pièce. Si la condition de perpendicularité n'est pas observée, cela peut entraîner un coincement ou une rupture du foret dans le trou, ainsi que des blessures pour l'utilisateur.

5.3.2. - Mode de forage

Appuyez sur le verrou et tournez le commutateur de mode en position



Faire des pauses périodiques dans le travail.

Store and handle the accessories carefully.

Do not throw the tool, do not overload it, immerse it in water or in others liquids, do not use it for mixing glue and concrete screed.

5.3.3. Mode «burinage»

Appuyez sur le bouton de déverrouillage et mettez les modes de fonctionnement du commutateur en position.



Faites des pauses périodiques au travail.

Conservez et reportez-vous aux accessoires avec soin.

Ne jetez pas l'outil, ne surchargez pas, ne plongez pas dans l'eau et n'utilisez pas d'autres liquides pour mélanger les adhésifs et les revêtements de béton.

5.3.4. "Mode Jeu Drill"

Appuyez sur le bouton de déverrouillage et positionnez le sélecteur de mode sur



6. Service et support.

6.1. Les perceuses à percussion ne nécessitent aucune lubrification supplémentaire ni entretien particulier. Il n'y a pas de pièces nécessitant une maintenance par l'utilisateur. N'utilisez jamais d'eau ni de foret de nettoyage chimique. Il ne doit être essuyé qu'avec un morceau de tissu sec. Devrait toujours être stocké dans un endroit sec et les trous de ventilation dans le corps de la perceuse pour être libre.

6.2. Le perforateur sans fil est équipé d'un moteur électrique sans balai.

6.3. La réparation de votre alimentation ne peut être effectuée que par des spécialistes qualifiés des ateliers RAIDER, qui n'ont utilisé que des pièces de rechange d'origine. Assurant ainsi leur sécurité.



7. Protection de l'environnement.

Compte tenu des outils électriques écologiques, les accessoires et emballages supplémentaires doivent être soumis à un traitement approprié en vue de la réutilisation des informations contenues dans ces matériaux.

■ Ne jetez pas les outils électriques ménagers! En vertu de la directive européenne 2012/19 / CE sur les équipements électriques et électroniques mis au rebut, qui promeuvent la loi et les outils électriques nationaux, qui ne peuvent plus être utilisés, doivent être collectés séparément et soumis à un traitement approprié pour la récupération des débris qu'ils contiennent.



Caro cliente,

Congratulazioni per l'acquisto di macchinari dal marchio di strumenti elettrici e pneumatici in più rapida crescita - RAIDER. Se correttamente installati e operativi, RAIDER sono macchine sicure e affidabili e lavorare con loro offrirà un vero piacere. Per la vostra comodità è stato costruito un'eccellente rete di assistenza di 45 stazioni di servizio in tutto il paese.

Prima di utilizzare questa macchina, si prega di seguire attentamente queste "istruzioni per l'uso".

Nell'interesse della vostra sicurezza e per garantire un uso corretto e leggere attentamente queste istruzioni, incluse le raccomandazioni e le avvertenze in esse contenute. Per evitare errori e incidenti non necessari, è importante che queste istruzioni rimangano disponibili per riferimento futuro a tutti coloro che utilizzeranno la macchina. Se lo vendi a un nuovo proprietario, devono essere inviate le "Istruzioni per l'uso" per consentire ai nuovi utenti di familiarizzare con le pertinenti istruzioni di sicurezza e operative.

Euromaster Import Export Ltd. è un rappresentante autorizzato del produttore e proprietario del marchio RAIDER.

Indirizzo: Sofia City 1231, Bulgaria "Lomsko shausse" Blvd. 246, tel +359 700 44 155, www.raider.bg; www.euromasterbg.com; e-mail: info@euromasterbg.com.

Dal 2006 la società ha introdotto il sistema di gestione della qualità ISO 9001: 2008 con ambito di certificazione: commercio, importazione, esportazione e assistenza di utensili elettrici, meccanici e pneumatici e hardware generale professionali e hobby. Il certificato è stato rilasciato da Moody International Certification Ltd, Inghilterra.

Dati tecnici

parametro	unità di misura	valore
Modello	-	RDP-YBRH20
Voltaggio	V DC	20
Nessuna velocità di carico	min ⁻¹	0-1100
Massima frequenza d'impatto	min	0-4400
Energia per colpo	J	3.0
Mandrino	-	SDS-plus
Diametro massimo dei fori praticati in acciaio:	mm	13
Diametro massimo dei fori nel legno:	mm	30
Diametro massimo dei fori nel calcestruzzo:	mm	26
Pressione sonora LPA	dB	94(A), K _{PA} = 3 dB
Livello di potenza sonora LWA	dB	102(A), K _{WA} = 3 dB
Vibrazibile main handle (chiseling)	m/s ²	11,5; K=1.5 dB
Vibrazibile aux. handle (chiseling)	m/s ²	6,6; K=1.5 dB

Articoli visualizzati:

1. Mandrino SDS-plus
2. Cambiamento del senso di rotazione
3. Interruttore di avviamento con controllo della velocità
4. Maniglia principale posteriore
5. Maniglia aggiuntiva anteriore
6. Selettore di funzione
7. Lampada a LED

1. Istruzioni generali per il funzionamento sicuro.

Leggi attentamente tutte le istruzioni. La mancata osservanza delle istruzioni seguenti può provocare scosse elettriche, incendi e / o lesioni gravi. Conservare queste istruzioni in un luogo sicuro.

1.1. Sicurezza sul lavoro.

1.1.1. Mantieni il tuo posto di lavoro pulito e ben illuminato. Crash e illuminazione inadeguata possono contribuire al verificarsi di un incidente sul lavoro.

1.1.2. Non utilizzare il punzone in ambienti con un maggiore rischio di esplosione, vicino a liquidi infiammabili, gas o polvere.

Durante il lavoro, le scintille possono essere rilasciate dal punzone e possono accendere polvere o vapori.

1.1.3. Tenere i bambini e le facce laterali a distanza di sicurezza mentre si lavora con il pugno.

Se la tua attenzione viene deviata, potresti perdere il controllo del pugno.

1.2. Sicurezza elettrica

Evitare di toccare il corpo con corpi collegati a terra, come tubi, riscaldatori, stufe e frigoriferi. Quando il tuo corpo è a terra, il rischio di una scossa elettrica è maggiore.

Proteggi il tuo martellatore da pioggia e umidità.

La penetrazione dell'acqua nel punzone aumenta il rischio di scosse elettriche.

1.3. Modo sicuro di lavorare.

1.3.1. Rimani concentrato, osserva attentamente le tue azioni e agisci con cautela e ragionevolezza. Non usare il pugno quando sei stanco o sotto l'influenza di narcotici, alcol o droghe.

Un momento di distrazione quando si lavora con il pugno può provocare lesioni estremamente gravi.

1.3.2. Lavora con indumenti protettivi e sempre con occhiali di sicurezza.

Indossare un equipaggiamento di protezione personale, come una maschera respiratoria, scarpe strette e ben chiuse con un rampino stabile, casco protettivo e silenziatori, riduce il rischio di incidenti sul lavoro.

1.3.3. Evitare il rischio di inserimento accidentale del punzone. Quando porti il pugno e tieni il dito sull'interruttore, c'è il rischio di un incidente sul lavoro.

1.3.4. Prima di accendere il pugno, assicurati di aver rimosso tutti gli strumenti e le chiavi da esso.

Un aiutante dimenticato su un'unità rotante può causare lesioni.

1.3.5. Evita le posizioni innaturali del corpo. Lavorare in una posizione stabile del corpo e in qualsiasi momento mantenere l'equilibrio. Ciò ti consentirà di controllare il punch in modo migliore e più sicuro in caso di situazioni impreviste.

1.3.6. Lavora con abbigliamento adeguato. Non lavorare con abiti larghi o gioielli. Tieni i capelli, i vestiti e i guanti a distanza di sicurezza dalle unità rotanti del punzone. Vestiti larghi, ornamenti, capelli lunghi possono essere catturati e trascinati dal mandrino.

1.3.7. Se è possibile utilizzare un sistema di aspirazione esterno, assicurarsi che sia acceso e funzioni correttamente. L'uso di un sistema di aspirazione riduce i rischi dovuti alla polvere rilasciata.

1.4. Atteggiamento attento verso il pugno.

1.4.1. Non sovraccaricare il pugno. Usa il pugno solo in base al suo scopo. Lavorerai meglio e più sicuro quando utilizzi il punzone appropriato nell'intervallo di carico specificato dal produttore.

1.4.2. Non utilizzare un perforatore il cui interruttore è danneggiato.

Un pugno che non può essere spento e acceso secondo le modalità fornite dal produttore è pericoloso e deve essere riparato.

1.4.3. Tieni il pugno in posti dove non può essere raggiunto dai bambini. Non permettere che sia usato da persone che non hanno familiarità con il modo in cui lavorano con loro e non hanno letto queste istruzioni. Quando nelle mani di utenti inesperti, il pugno può essere estremamente pericoloso.

1.4.4. Tenere la martellatrice con cura. Verificare che le unità mobili funzionino perfettamente, non serrare, avere parti rotte o danneggiate che rompono o modificano le funzioni del punzone. Prima di utilizzare il punzone, assicurarsi che le parti danneggiate siano riparate. Molti incidenti sul lavoro sono dovuti a strumenti e apparecchi elettrici con scarsa manutenzione.

1.4.5. Mantenere gli utensili da taglio sempre ben affilati e puliti. I bordi taglienti ben curati hanno meno resistenza e sono più facili da lavorare.

1.4.6. Utilizzare il punzone, gli accessori e gli strumenti in base alle istruzioni del produttore. Tieni anche a mente le condizioni di lavoro e le operazioni specifiche da completare. L'uso di un perforatore per applicazioni diverse da quelle specificate dal produttore aumenta il rischio di incidenti sul lavoro.

1.5. Istruzioni di sicurezza specifiche per il trapano che hai acquistato.

Quando si lavora con macchine con alesaggio d'impatto, indossare gli auricolari. L'impatto di forti rumori potrebbe danneggiare l'udito.

La perdita di controllo sulla macchina può causare incidenti sul lavoro.

1.5.1. Non utilizzare accessori che non sono consigliati dal produttore specificamente per questo strumento di potere. Il fatto di poter collegare un utensile o uno strumento particolare alla macchina non garantisce un funzionamento sicuro.

1.5.2. Maneggiare i dispositivi di protezione individuale. A seconda dell'applicazione, utilizzare una maschera facciale completa, occhiali protettivi o occhiali di sicurezza. Se necessario, lavorare con una maschera respiratoria, silenziatori, calzature o un grembiule speciale per proteggerli da piccole particelle che vengono consumate. I tuoi occhi devono essere protetti dalle particelle che volano nell'area di lavoro. La maschera antipolvere o la maschera respiratoria filtra la polvere che sembra funzionare. Se si è esposti a forti rumori per un lungo periodo, ciò può causare perdita dell'udito.

1.5.3. Se si eseguono attività in cui lo strumento può essere esposto a conduttori vivi o al cavo di alimentazione, tenere la macchina solo per maniglie elettriche. Quando lo strumento viene a contatto con cavi sotto tensione, viene trasmesso alle parti metalliche del punzone e questo può portare a scosse elettriche.

1.5.4. Non lasciare mai il punzone prima che l'utensile smetta di ruotare completamente. Lo strumento rotante può toccare un oggetto, con conseguente perdita di controllo sul punzone.

1.5.5. Pulire regolarmente i fori di ventilazione del trapano a percussione.

1.5.6. Non usare il punzone vicino a materiali infiammabili. Scintille volanti possono causare l'accensione di tali materiali.

1.5.7. Non mettere mai le mani vicino a strumenti di lavoro rotanti.

1.5.8. Utilizzare utensili adatti per individuare eventuali tubazioni sottotubi nascoste o contattare la società di fornitura locale. Il contatto con cavi sotto tensione può provocare incendi e scosse elettriche. Il danneggiamento di un gasdotto può causare un'esplosione. I danni alla fornitura d'acqua possono causare gravi danni materiali e causare scosse elettriche.

1.5.9. Durante il funzionamento, tenere il pugno saldamente con entrambe le mani e fissare saldamente il corpo. I due palmari sono più sicuri.

1.5.10. Fornire i dettagli lavorati.

Un dettaglio impugnato con raccordi o staffe appropriati è bloccato in modo più saldo e sicuro che se lo si tiene a mano.

1.5.11. Mantieni pulito il tuo posto di lavoro.

Miscela di materiali diversi sono particolarmente pericolose. I getti fini di metalli leggeri possono autoincendiarsi o esplodere.

1.5.12. Se il pugno viene conservato a basse temperature o dopo un lungo periodo di tempo che non è in uso, è necessario accenderlo per lavorare per alcuni minuti senza carico per consentire agli oggetti di schiacciare.

Non utilizzare un mandrino a tre pin quando la macchina è impostata per funzionare in modalità punch. Questo mandrino è solo per forare senza impatto in legno o acciaio.

La mancata osservanza delle istruzioni può provocare scosse elettriche, incendi e / o lesioni gravi.

2. Descrizione funzionale e scopo del punch.

Le perforatrici a batteria sono ampiamente utilizzate per praticare fori in calcestruzzo, muratura e materiali lapidei, nonché per forare senza impatto.

In modalità di lavoro senza impatto, fori in legno, materiali simili a legno, metallo, ceramica e materiali sintetici possono essere perforati. Le aree di utilizzo sono la costruzione di riparazioni e altri lavori relativi all'attività amatoriale indipendente. Non è consentito utilizzare la macchina per attività diverse dallo scopo previsto.

3. Informazioni sul rumore emesso e le vibrazioni.

I valori sono misurati secondo EN 62841. Il livello di rumore A è solitamente: livello di pressione sonora $L_p = 94$ dB (A); potenza sonora $L_w = 102$ dB (A). Incertezza $K = 3$ dB.

Lavora con i silenziatori! Il valore di vibrazione risultante (la somma vettoriale in tutte e tre le direzioni) è stato determinato secondo la norma EN 62841.

perforazione

Valore di vibrazione emesso $a_h = 6,6$ m / s², incertezza $K = 1,5$ m / s².

Il valore di vibrazione specificato in questo manuale viene misurato utilizzando il metodo specificato in EN 62841 e può essere utilizzato per confrontare diversi utensili elettrici. Il livello di vibrazione varia in base all'attività specifica eseguita e in alcuni casi può superare il valore specificato in questa guida.

Se l'utensile elettrico

viene utilizzato per lungo tempo in questa modalità, il carico causato dalle vibrazioni potrebbe essere sottovalutato. Per una valutazione accurata del carico vibratorio in un dato ciclo operativo, anche gli intervalli in cui l'elettro utensile è spento o al minimo devono essere presi in considerazione. Ciò può ridurre in modo significativo il carico di vibrazioni segnalato durante l'intero ciclo di lavoro.

4. Preparazione per il lavoro. Installazione di accessori ausiliari e strumenti.

4.1. La macchina ricaricabile viene fornita senza batteria e caricabatterie. Utilizzare solo la batteria e il caricabatterie della serie R20 System

4.2. Mettendo un trapano nel mandrino.

Nella foratura e martellatura a percussione, sono necessari gli strumenti di coda SDS-plus che vengono inseriti nel mandrino SDS-plus. Con il mandrino SDS-plus, è possibile sostituire lo strumento di lavoro facilmente e comodamente senza l'uso di strumenti ausiliari.

Pulire la coda dello strumento di lavoro e ingrassare leggermente. Inserire lo strumento nel mandrino ruotandolo finché non si innesta automaticamente. Assicurarsi che sia ben fissato tirandolo. In base al principio di funzionamento, lo strumento di lavoro SDS-plus è gratuito. Pertanto, la deviazione radiale si verifica quando la rotazione è in movimento. Tuttavia, ciò non influisce sulla precisione del foro, poiché la foratura è autocentrante.

4.2. Mettendo un trapano nel mandrino.

Nella foratura e martellatura a percussione, sono necessari gli strumenti di coda SDS-plus che vengono inseriti nel mandrino SDS-plus. Con il mandrino SDS-plus, è possibile sostituire lo strumento di lavoro facilmente e comodamente senza l'uso di strumenti ausiliari.

Pulire la coda dello strumento di lavoro e ingrassare leggermente. Inserire lo strumento nel mandrino ruotandolo finché non si innesta automaticamente. Assicurarsi che sia ben fissato tirandolo. In base al principio di funzionamento, lo strumento di lavoro SDS-plus è gratuito. Pertanto, la deviazione radiale si verifica quando la rotazione è in movimento. Tuttavia, ciò non influisce sulla precisione del foro, poiché la foratura è autocentrante.

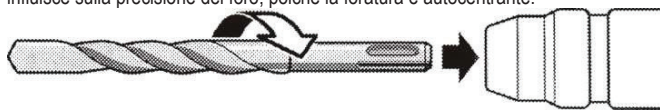

4.3. Rimozione di uno strumento di lavoro SDS-plus.

Tirare indietro il manicotto di bloccaggio e rimuovere lo strumento.

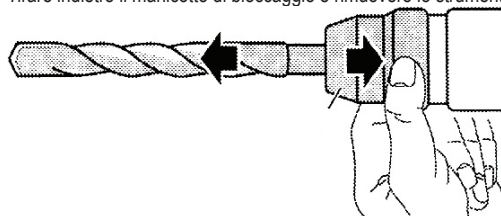

5. Accensione e spegnimento.

5.1. Per accendere il punzone, premere e tenere premuto l'interruttore di avviamento.

5.2. Per rilasciarlo, rilasciare l'interruttore.

5.3. Modalità di lavoro / Vedi foto 1 /

5.3.1 Perforazione



Impostare l'interruttore del simbolo "Funzione". L'interruttore arriva nella giusta posizione con un clic nitido.

Dopo una lunga corsa a bassa velocità, è necessario raffreddare l'attrezzo.

Le pause periodiche dovrebbero essere fatte nel lavoro. Fare attenzione a non coprire le aperture nell'alloggiamento del motore per ventilare il motore. Non modificare la modalità di funzionamento quando l'accessorio perforatore ruota!

Quando si deve praticare un foro di grande diametro, si consiglia di praticare prima un foro più piccolo, quindi praticare la punzonatura alla dimensione desiderata. Ciò impedirà il sovraccarico del martello. La perforazione di fori profondi dovrebbe essere eseguita gradualmente rimuovendo periodicamente il foro dal foro per rimuovere schegge o polvere. Se la punta del trapano nell'apertura durante la perforazione, è necessario rilasciare immediatamente l'interruttore del punzone. Utilizzare il cambio di direzione di rotazione per rimuovere il trapano dal foro. Il punzone deve essere allineato con il foro. Idealmente, la punta deve essere posizionata perpendicolarmente alla superficie del pezzo. Se la condizione di perpendicolarità non viene osservata, potrebbe causare inceppamenti o rotture del trapano nel foro e lesioni all'utente.

5.3.2. - Modalità Drill

Premere il blocco e ruotare il selettore di modalità in posizione

Fai pause periodiche nel lavoro. Conservare e maneggiare con cura gli accessori.



Non gettare l'attrezzo, non sovraccaricarlo, immergerlo in acqua o in altri liquidi, non utilizzarlo per mescolare colla e massetto in calcestruzzo.

5.3.3. Modalità "Scalpello"

Premere il pulsante di rilascio e ruotare la modalità di funzionamento dell'interruttore in posizione



Fai pause periodiche al lavoro.

Conservare e consultare attentamente gli accessori.

Non gettare l'attrezzo, non sovraccaricarlo, non immergerlo in acqua e altri liquidi non lo usano per mescolare adesivi e rivestimenti in calcestruzzo.

5.3.4. "Drill Set Mode"

Premere il pulsante di rilascio e ruotare il selettore di modalità su



6. Servizio e supporto.

6.1. Il trapano non richiede lubrificazione aggiuntiva o manutenzione speciale. Non ci sono parti che richiedono manutenzione da parte dell'utente. Non usare mai acqua o trapani per la pulizia di liquidi chimici. Dovrebbe essere solo pulito con un pezzo di tessuto secco. Dovrebbe essere sempre conservato in un luogo asciutto e fuori di ventilazione nel corpo del trapano per essere libero.

6.2. Il perforatore a batteria è dotato di un motore elettrico brushless.

6.3. La riparazione della potenza viene eseguita al meglio solo da specialisti qualificati in officine RAIDER, che utilizza solo pezzi di ricambio originali. Così assicurando il loro funzionamento sicuro.



7. Protezione ambientale.

In vista di utensili elettrici ambientali, gli accessori e gli imballaggi supplementari devono essere sottoposti ad un'elaborazione appropriata per il riutilizzo delle informazioni contenute in questi materiali.

Non smaltire utensili elettrici per rifiuti domestici! Ai sensi della direttiva UE 2012/19 / CE sulle apparecchiature elettriche ed elettroniche dismesse e sulla promozione della legge e degli utensili elettrici nazionali, che non possono essere più utilizzati, devono essere raccolti separatamente ed essere sottoposti ad un'adeguata trasformazione per il recupero dei rottami contenuti.

Kara kliento,

Gratulon pri la aĉeto de maŝinaro de la plej rapida marko de elektraĵaj kaj pneŭmatikaj iloj - RAIDER. Kiam konvene instalitaj kaj funkciantaj, RAIDER estas sekuraj kaj fidindaj maŝinoj kaj laboro kun ili liveros veran plezuron. Ĉar via komforto estis konstruita kaj bonega reto de 45 servostacioj tra la lando.

Antaŭ ol uzi ĉi tiun maŝinon, bonvolu zorgeme pri ĉi tiuj "instrukcioj por uzo.

En la intereso de via sekureco kaj certigi bonan uzon kaj legi ĉi tiujn instrukciojn zorge, inkluzive de la rekomendoj kaj avertoj en ili. Por eviti nenecesajn erarojn kaj akcidentojn, estas grave ke ĉi tiuj instrukcioj restos haveblaj por estonta referenco al ĉiuj, kiuj uzos la maŝinon. Se vi vendas ĝin al nova posedanto "Instrukcioj por Uzo" devas esti prezentita kune kun ĝi por ebligi novajn uzantojn familiarigi kun gravaj sekurecaj kaj operaciaj instrukcioj.

Euromaster Import Export Ltd. estas rajtigita reprezentanto de la fabrikanto kaj posedanto de la marko RAIDER.

Adress: Sofia City 1231, Bulgario "Lomsko shausse" Blvd. 246, tel +359 700 44 155, www.raider.bg; www.euromasterbg.com; retpoŝto: info@euromasterbg.com.

Ekde 2006 la kompanio enkondukis la sistemon de kvalito administrado ISO 9001: 2008 kun amplekso de atesto: Komercio, importado, eksportado kaj servado de ŝatokupro kaj profesiaj elektraĵaj, mekanikaj kaj pneŭmataĵaj iloj kaj ĝenerala aparataro. La atestilo estis eldonita de Moody International Certification Ltd, Anglio.

Teknikaj datumoj

parametro	mezuri unuo	valoro
Modelo	-	RDP-YBRH20
Voltaro	V DC	20
Ne ŝarĝas rapido	min ⁻¹	0-1100
Maksimuma efika ofteco	min	0-4400
Energio per streko	J	3.0
Chuck	-	SDS-plus
Maksimuma diametro de la truoj en ŝtalo:	mm	13
Maksimuma diametro de truoj en ligno:	mm	30
Maksimuma diametro de borilaj truoj en betono:	mm	26
Sana premo LPA	dB	94(A), K _{PA} = 3 dB
Sona potenca niveloLWA	dB	102(A), K _{WA} = 3 dB
Vibraĵile main handle (chiseling)	m/s ²	11,5; K=1.5 dB
Vibraĵile aux. handle (chiseling)	m/s ²	6,6; K=1.5 dB

Eroj montritaj:

1. SDS-plus-ŝoko
2. Koncentrante la direkto de rotacio
3. Komencanta ŝaltilon kun rapida kontrolo
4. Rear ĉefa tenilo
5. Antaŭa aldona tenilo
6. Funkcia elektilo
7. LED lamp

1. Ĝeneralaj instrukcioj por sekura operacio.

Legu ĉiujn instrukciojn atente. Malsukceso sekvi la instrukciojn sube povas rezultigi elektran ŝokon, fajron kaj / aŭ gravan lezon. Konservu ĉi tiujn instrukciojn en sekura loko.

1.1. Sekureco ĉe la laboro.

1.1.1. Konservu vian laborejon pura kaj bone litita. Malfrua kaj netaŭga lumigado povas kontribui al la okazo de akcidento ĉe la laboro.

1.1.2. Ne funkcii la punkon en medioj kun pliigita risko de eksplodo, proksime de brulemaj likvaj, gasoj aŭ polvo.

Dum la laboro, fajreroj povas esti liberigitaj de la punĉo kaj povas ŝalti polvon aŭ vaporojn.

1.1.3. Konservu infanojn kaj flankajn vizaĝojn je sekura distanco dum vi laboras kun la punĉo.

Se via atento estas forigita, vi povas perdi kontrolon pri la punĉo.

1.2. Elektra sekureco.

Eviti tuŝante vian korpon al teraj korpoj, kiel ekzemple tuboj, varmegiloj, fornoj kaj fridujoj. Kiam via korpo estas bazita, la risko de elektra ŝoko estas pli granda.

Protektu vian martelon maŝinon de pluvo kaj humideco.

La penetrado de akvo en la punĉo pliigas la riskon de elektra ŝoko.

1.3. Sekura maniero labori.

1.3.1. Restu koncentrita, atentu viajn agojn kaj agu prudente kaj prudente. Ne uzu la punĉon kiam vi estas laca aŭ sub la influo de narkotiko, alkoholo aŭ drogoj.

Momenta distro kiam laboras kun la punĉo povas rezultigi ekstreme severajn vundojn.

1.3.2. Labori kun protekta vesto kaj ĉiam kun sekurecaj glasoj.

Uzante personajn protektajn teamojn, kiel spiran maskon, streĉe strikte fermitajn ŝuojn kun stabila grapaĵo, protekta kasko kaj kalumnoj, reduktas la riskon de akcidento ĉe la laboro.

1.3.3. Evitu la riskon de malofta insercado de la punĉo. Kiam vi portas la pikilon kaj tenas vian fingron sur la rompilo, ekzistas risko de akcidento ĉe la laboro.

1.3.4. Antaŭ ŝalti la pakon, certigu, ke vi forprenu ĉiujn ilojn kaj ŝlosilojn de ĝi.

Helpanto forgesita sur turnanta unuo povas kaŭzi vundojn.

1.3.5. Evitu la nenaturajn poziciojn de la korpo. Labori en stabila pozicio de la korpo kaj en ajna momento subteni ekvilibron. Ĉi tio permesos al vi kontroli la punĉon pli bone kaj pli sekura se neatendita situacio ŝprucas.

1.3.6. Labori kun taŭga vesto. Ne laboras kun larĝaj vestoj aŭ juveloj. Konservu viajn harojn, vestojn kaj gantojn al sekura distanco de la turnantaj unuoj de la punĉo. Larĝaj vestoj, ornamajoj, longaj haroj povas esti kaptitaj kaj trenitaj de la ŝnuro.

1.3.7. Se ĝi eblas uzi sistemon de ekstera aspiro, certigu, ke ĝi funkcias kaj funkcias ĝuste. La uzo de aspira sistemo reduktas la riskojn pro la polvo liberigita.

1.4. Careful sinteno al la punĉo.

1.4.1. Ne superŝarĝu la punĉon. Nur uzu la punĉon laŭ sia celo. Vi funkcios pli bone kaj pli sekura, kiam vi uzos la taŭgan punkon en la ŝarĝa rango specifita de la fabrikanto.

1.4.2. Ne uzu perforador kies rompilo estas difektita.

Punktaĵo, kiu ne povas esti fermita kaj ŝaltita laŭ la maniero provizita de la fabrikanto, estas danĝera kaj necesas ripari.

1.4.3. Konservu la punĉon en lokoj, kie infanoj ne atingas ĝin. Ne permesu ĝin esti uzata de homoj nekonataj pri la maniero, kiel ili laboras kun ili kaj ne legis ĉi tiujn instrukciojn. Kiam en manoj de nespertaj uzantoj, la punĉo povas esti ekstreme danĝera.

1.4.4. Konservu vian maŝinan maŝinon zorgeme. Kontrolu, ke la unuoj móviles funkcias senfine, ne premu, rompis aŭ difektis partojn, kiuj rompas aŭ ŝanĝas la funkciojn de la punĉo. Antaŭ ol uzi la punĉon, certigu, ke la damaĝitaj partoj estas riparitaj. Multaj akcidentoj laboras pro malforte subtenitaj potencaj iloj kaj aparatoj.

1.4.5. Konservu la tranĉajn ilojn ĉiam bone akrajn kaj purajn. Bone konservitaj tranĉiloj akraj randoj havas malpli da rezisto kaj estas pli facile labori kun.

1.4.6. Uzu la punĉon, akcesoraĵojn kaj ilojn laŭ la instrukcioj de la fabrikisto. Ankaŭ memoru la specifajn laborkondiĉojn kaj operaciojn, kiujn vi devas kompletigi. La uzo de perforador por aplikoj krom tiuj specifitaj de la fabrikanto pliigas la riskon de akcidentoj ĉe la laboro.

1.5. Sekurecaj instrukcioj specifa al la baladanta maŝino kiun vi aĉetis.

Kiam laboras kun efika-enuigaj maŝinoj, portu aŭdilojn. La efiko de laŭta bruo povas damaĝi vian aŭdiencon.

Perdo de kontrolo super la maŝino povas kaŭzi akcidentojn ĉe la laboro.

1.5.1. Ne uzu ajnajn akcesoraĵojn, kiuj ne estas rekomendataj de la fabrikisto

Ĉi tiu potenco ilo. La fakto, ke vi povas aliĝi apartan ilon aŭ ilon al la maŝino, ne garantias sekurajn operaciojn.

1.5.2. Uzu personan protektan teamon. Depende de la apliko, laboru per plena vizaĝa masko, okulo protekto aŭ sekurecaj glasoj. Se necese, laboru per spira masko, kalumnoj, ŝuoj aŭ speciala antaŭtuko por protekti vin de malgrandaj eroj, kiuj estas malplenaj. Viaj okuloj devas esti protektitaj de partikloj flugantaj en la areo de laboro. La polvo masko aŭ spira masko filtras la polvon, kiu ŝajnas labori. Se vi estas malkaŝita al alta bruo dum longa tempo, tio povas konduki al aŭdado.

1.5.3. Se vi agas aktivecojn, en kiuj la ilo povas esti malkaŝita al viva ŝoforo aŭ la elektra ŝnuro, tenu la maŝinon nur por elektraj funkcioj. Kiam la ilo eniras en kontakton kun viva dratoj, ĝi estas transdonita al la metalaj partoj de la punĉo kaj tio povas konduki al elektra ŝoko.

1.5.4. Neniam lasu la punĉon antaŭ ol la ilo ĉesas tute turni sin. La turnanta ilo povas tuŝi celon, rezultigante perdon de kontrolo super la punĉo.

1.5.5. Regule purigi la ventilajn truojn de via efiko boranta maŝinon.

1.5.6. Ne uzu la punĉon proksime de brulemaj materialoj. Flugaj fajreroj povas kaŭzi ŝaltitajn tiajn materialojn.

1.5.7. Neniam metu viajn manojn proksime al rotacia laboro-iloj.

1.5.8. Uzu taŭgajn uzaĵojn por trovi ajnajn kaŝitajn tuberojn aŭ kontaktu vian lokan provizan firmaon. Kontakto kun viva dratoj povas kaŭzi fajron kaj elektran ŝokon. Damaĝo al gas-dukto povas konduki al eksplodo. La damaĝo al la provizado de akvo kondukas al peza materialo kaj povas kaŭzi elektran ŝokon.

1.5.9. Dum la operacio, tenu la punĉon firme kun ambaŭ manoj kaj firmigu la korpon firme. La du porteblaj aparatoj estas pli sekuraj.

1.5.10. Provizu la maŝinitan detalon.

Detalo kroĉita kun taŭgaj agordoj aŭ krampoj estas ŝlosita pli firme kaj sekure ol se vi tenas ĝin mane.

1.5.11. Tenu vian laborejon pura.

Miksaĵoj de malsamaj materialoj estas aparte danĝeraj. Fajaj ĉemizoj de lumo-metaloj povas mem-ŝalti aŭ eksplodi.

1.5.12. Se la punĉo estas stokita ĉe malaltaj temperaturoj aŭ post longa tempo, kiu ne estas en uzo, vi devas turni ĝin por labori dum kelkaj minutoj sen ŝarĝo por permesi la erojn disbati.

Ne uzu tritikon per kiam la maŝino funkcias en punĉo. Ĉi tiu ŝnuro estas nur por borado sen efiko en ligno aŭ ŝtalo.

Malsukceso sekvi la instrukciojn povas rezultigi elektran ŝokon, fajron kaj / aŭ seriozajn vundojn.

2. Funkcia priskribo kaj celo de la punĉo.

Senkablaj boradaj maŝinoj estas vaste uzataj por tondi truojn en betono, mamposteria kaj ŝtonaj materialoj, kaj ankaŭ perfektante sen efiko.

En laborema maniero sen efiko, truoj en ligno, lignaj materialoj, metalaj, ceramikoj kaj sintezaj materialoj povas esti trilitaj. Aroj de uzo estas la konstruado de riparoj kaj aliaj verkoj rilatigitaj kun la sendependa amatora agado. Ĝi ne rajtas uzi la maŝinon por agadoj, krom la intencita celo.

3. Informo pri bruo kaj vibroj elsenditaj.

La valoroj estas mezuritaj laŭ EN 62841. La brua nivelo A estas kutime: suna premo nivelo LpA = 86.4 dB (A); sona potenco LwA = 97.4 dB (A). Necerteco K = 3 dB.

Labori kun dampiloj! La rezultanta vibra valoro (la vektora sumo en ĉiuj tri direktoj) estis difinita laŭ EN 62841.

Borado

Vibro elsendita valoroah = 6.6 m / s², necerteco K = 1.5 m / s².

La vibra valoro specifita en ĉi tiu manlibro estas mezurita per la metodo specifita en EN 62841 kaj povas esti uzata por kompari malsamajn potencajn ilojn. La vibra nivelo varias laŭ la specifa agado, kaj en iuj kazoj povas superi la valoron specifitan en ĉi tiu gvidilo.

Se la potenco ilo

estas uzata dum longa tempo en ĉi tiu modo, la ŝarĝo kaŭzita de vibroj povus esti subtaksita. Por preciza taksado de la vibra ŝarĝo en donita funkcia ciklo, la intertempoj en kiuj la potenco ilo estas malŝaltita aŭ nepre devas konsideri ankaŭ. Ĉi tio povas signife redukti la raportitan vibran ŝarĝon super la tuta laboro-ciklo.

4. Preta por laboro. Instalado de helpa akcesoraĵoj kaj iloj.

4.1. **La reŝargila maŝino estas provizata sen kuirilaro kaj ĉarmo. Uzu nur kuirilaron kaj karilon de la R20-Sistema serio**

4.2. Metante taladron en la kukon.

En efika baladado kaj martelo, vi bezonas SDS-plus-vostajn ilojn, kiuj estas enmetitaj en la SDS-plus-ŝtonon. Kun la SDS-plus-ŝoko, vi povas anstataŭigi la ilon de laboro facile kaj komferte sen la uzo de helpoj.

Purigu la voston de la labora ilo kaj iomete gluas ĝin. Enmetu la ilon en la ĉifonon turnante ĝin ĝis ĝi estas kontraktita aŭtomate. Certiĝu, ke ĝi estas firme ligata trenante ĝin. Laŭ ĝia principo de operacio, SDS-plus-agilaro estas senpaga. Sekve, radia devio okazas kiam turnado moviĝas. Tamen, ĉi tio ne influas la precizecon de la taladra truo, pro tio ke perdo estas mem-centranta.

4.2. Metante taladron en la kukon.

En efika baladado kaj martelo, vi bezonas SDS-plus-vostajn ilojn, kiuj estas enmetitaj en la SDS-plus-ŝtonon. Kun la SDS-plus-ŝoko, vi povas anstataŭigi la ilon de laboro facile kaj komferte sen la uzo de helpoj.

Purigu la voston de la labora ilo kaj iomete gluas ĝin. Enmetu la ilon en la ĉifonon turnante ĝin ĝis ĝi estas kontraktita aŭtomate. Certiĝu, ke ĝi estas firme ligata trenante ĝin. Laŭ ĝia principo de operacio, SDS-plus-agilaro estas senpaga. Sekve, radia devio okazas kiam turnado moviĝas. Tamen, ĉi tio ne influas la precizecon de la taladra truo, pro tio ke perdo estas mem-centranta.

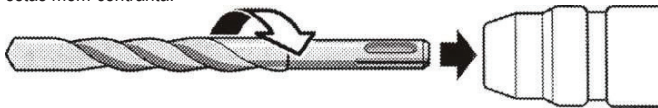

4.3. Forigado de SDS-pluslabora ilo.

Forpuŝu la blokadon de maniko kaj forigu la ilon.

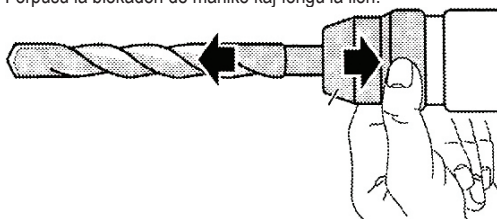

5. Turnu sin kaj for.

5.1. Por turni la punĉon sur, premu kaj tenu la komencan ŝaltilon.

5.2. Por liberigi ĝin, liberigu la rompon.

5.3. Laboraj modoj / Vidu foton 1 /

5.3.1 Borado



Ŝanĝu la "Funkcion" simboloŝaltilo .La ŝaltilo venas en la ĝusta pozicio kun klara klako.

Post longa kurado ĉe malalta rapido, vi devas malvarmigi la potencan ilon.

Periodaj rompoj devas esti faritaj en la laboro.

Atentu, ke vi ne kovru la malfarmojn en la motoro, por ventilari la motoron.

Ne ŝanĝu la funkciadan reĝimon kiam la akcesoraj akcesoraĵoj turniĝas!

Kiam granda diametro truo devas esti taladita, oni rekomendas unue trinki pli malgrandan truon, tiam esti punita al la dezirata grandeco. Ĉi tio evitas la martelon de superŝarĝo. Borado de profundaj truoj devas esti farita laŭgrade per forigo de tedaĵo el truo periode forigi pecojn aŭ polvon. Se la taladro bluas klakojn en la malfarmaĵon dum borado, vi devas tuj liberigi la punk-breaker breaker. Uzu la ŝanĝon de rotacia direkto por forigi la taladro de la truo. La punĉo devas esti vicigita kun la taladra truo. Ideale, la taladro devas esti metita perpendikula al la surfaco de la verko. Se la kondiĉo de perpendikulareco ne observas, ĝi povas rezultigi enmeti aŭ rompi la taladro en la truon tiel kiel vundon al la uzanto.

5.3.2. - Drill-reĝimo

Premu la seruron kaj turnu la modonŝaltilon al pozicio



Faru periodajn rompojn en laboro.

Stoku kaj prizorgu la akcesoraĵojn zorge.

Ne ĵetu la ilon, ne superŝarĝu ĝin, mergu ĝin en akvo aŭ en aliaj likvaj, ne uzu ĝin por miksi gluon kaj konkretan skreadon.

5.3.3. Modo "cincelado"

Presione el botón de liberación y gire los modos de operación del interruptor a la posición

Hacer descansos periódicos en el trabajo.

Mantener y consultar los accesorios con cuidado.

No tire la herramienta, no la sobrecargue, no la sumerja en agua y otros líquidos no la use para mezclar adhesivos y recubrimientos de concreto.

5.3.4. "Strekolibro"

Premu la butonon por liberigi kaj ŝalti la reĝiman ŝaltilon al



6. Servicio y soporte.

6.1. El taladro de percusión no requiere lubricación adicional o mantenimiento especial. No hay partes que requieran mantenimiento por parte del usuario. Nunca use agua o cualquier taladro de limpieza química líquida. Solo debe limpiarse con un trozo de tejido seco. Debe guardarse siempre en un lugar seco y los orificios de ventilación en el cuerpo del taladro para que estén libres.

6.2. Il perforatore a batteria è dotato di un motore elettrico brushless.

6.3. La reparación de su energía se realiza mejor solo por especialistas calificados en los talleres RAIDER, que utilizan solo repuestos originales. Asegurando así su funcionamiento seguro.



7. Protección del medio ambiente.

En vista de las herramientas eléctricas ambientales, los accesorios y empaques adicionales deben someterse a un procesamiento adecuado para la reutilización de la información contenida en estos materiales.

■ No deseche las herramientas eléctricas de desecho del hogar. Según la Directiva de la UE 2012/19/EC sobre equipos eléctricos y electrónicos desechados y la ley de promoción y las herramientas eléctricas nacionales, que no se pueden usar más, deben recopilarse por separado y someterse a un procesamiento adecuado para la recuperación de la chatarra contenida en ella.



Manual original de instruções

Estimado cliente,

Parabéns pela compra de maquinário da marca de ferramentas elétricas e pneumáticas de mais rápido crescimento - RAIDER. Quando instalado e operando adequadamente, o RAIDER é uma máquina segura e confiável e o trabalho com eles proporcionará um prazer real. Para sua conveniência foi construído e excelente rede de serviços de 45 estações de serviço em todo o país.

Antes de usar esta máquina, por favor, cuidadosamente familiarizou-se com estas "instruções de uso.

No interesse de sua segurança e para garantir o uso adequado e leia atentamente estas instruções, incluindo as recomendações e avisos nelas. Para evitar erros e acidentes desnecessários, é importante que estas instruções permaneçam disponíveis para referência futura a todos os que usarão a máquina. Se você vendê-lo a um novo proprietário, as "Instruções de Uso" devem ser enviadas junto com ele para permitir que novos usuários se familiarizem com as instruções relevantes de segurança e operação.

A Euromaster Import Export Ltd. é um representante autorizado do fabricante e proprietário da marca comercial RAIDER. Endereço: Sofia City 1231, Bulgária "Lomsko shausse" Blvd. 246, tel +359 700 44 155, www.raider.bg; www.euromasterbg.com; e-mail: info@euromasterbg.com.

Desde 2006, a empresa introduziu o sistema de gestão da qualidade ISO 9001: 2008, com escopo de certificação: comércio, importação, exportação e manutenção de ferramentas elétricas, mecânicas e pneumáticas profissionais e hardware geral. O certificado foi emitido pela Moody International Certification Ltd, Inglaterra.

Dados técnicos

parâmetro	unidade	valor
Modelo	-	RDP-YBRH20
Voltagem	V DC	20
Sem velocidade de carga	min ⁻¹	0-1100
Frequência máxima de impacto	min	0-4400
Energia por curso	J	3.0
Mandril	-	SDS-plus
Diâmetro máximo dos furos no aço:	mm	13
Diâmetro máximo de furos em madeira:	mm	30
Diâmetro máximo dos furos no concreto:	mm	26
Pressão sonora LPA	dB	94(A), K _{PA} = 3 dB
Nível de potência sonora LWA	dB	102(A), K _{WA} = 3 dB
Vibração main handle (chiseling)	m/s ²	11,5; K=1.5 dB
Vibração aux. handle (chiseling)	m/s ²	6,6; K=1.5 dB

Itens exibidos:

1. mandril SDS-plus
2. Alterar o sentido de rotação
3. Interruptor de partida com controle de velocidade
4. alça principal traseira
5. Alça adicional dianteira
6. seletor de função
7. lâmpada LED

1. Instruções gerais para operação segura.

Leia todas as instruções cuidadosamente. O não cumprimento das instruções abaixo pode resultar em choque elétrico, incêndio e / ou ferimentos graves. Guarde estas instruções em um local seguro.

1.1. Segurança no trabalho.

1.1.1. Mantenha seu local de trabalho limpo e bem iluminado. Acidente e iluminação inadequada podem contribuir para a ocorrência de um acidente no trabalho.

1.1.2. Não opere o perfurador em ambientes com maior risco de explosão, perto de líquidos inflamáveis, gases ou poeira.

Durante o trabalho, as faíscas podem ser liberadas do punção e podem inflamar poeira ou vapores.

1.1.3. Mantenha as crianças e as faces laterais a uma distância segura enquanto estiver trabalhando com o soco.

Se sua atenção for desviada, você poderá perder o controle do soco.

1.2. Segurança elétrica.

Evite tocar seu corpo em corpos aterrados, como canos, aquecedores, fogões e geladeiras. Quando seu corpo está aterrado, o risco de choque elétrico é maior.

Proteja sua máquina de martelar da chuva e umidade.

A penetração de água no punção aumenta o risco de choque elétrico.

1.3. Maneira segura de trabalhar.

1.3.1. Mantenha o foco em suas ações e aja de forma cautelosa e razoável. Não use o soco quando estiver cansado ou sob a influência de narcóticos, álcool ou drogas.

Um momento de distração ao trabalhar com o soco pode resultar em lesões extremamente graves.

1.3.2. Trabalhar com roupas de proteção e sempre com óculos de segurança.

O uso de equipamento de proteção pessoal, como uma máscara respiratória, sapatos bem fechados e apertados com uma garra estável, capacete protetor e silenciadores, reduz o risco de acidente no trabalho.

1.3.3. Evite o risco de inserção inadvertida do punção. Quando você carrega o soco e segura o dedo no disjuntor, existe o risco de um acidente no trabalho.

1.3.4. Antes de ligar o punção, certifique-se de remover todas as ferramentas e chaves dele.

Um ajudante esquecido em uma unidade rotativa pode causar ferimentos.

1.3.5. Evite as posições não naturais do corpo. Trabalhe em uma posição estável do corpo e a qualquer momento mantenha o equilíbrio. Isso permitirá que você controle o soco melhor e mais seguro se surgir uma situação inesperada.

1.3.6. Trabalhe com roupas apropriadas. Não trabalhe com roupas largas ou jóias. Mantenha seu cabelo, roupas e luvas a uma distância segura das unidades giratórias do punção. Roupas largas, enfeites, cabelos longos podem ser pegos e arrastados pelo mandril.

1.3.7. Se for possível usar um sistema de aspiração externo, verifique se ele está ligado e funcionando corretamente. O uso de um sistema de aspiração reduz os riscos devido à poeira liberada.

1.4. Atitude cuidadosa em relação ao soco.

1.4.1. Não sobrecarregue o perfurador. Use somente o punção de acordo com sua finalidade. Você trabalhará melhor e mais seguro ao usar o perfurador apropriado na faixa de carga especificada pelo fabricante.

1.4.2. Não use um perfurador cujo disjuntor esteja danificado.

Um punção que não pode ser desligado e ligado da maneira prevista pelo fabricante é perigoso e precisa ser reparado.

1.4.3. Mantenha o soco em lugares onde não pode ser alcançado por crianças. Não permita que seja usado por pessoas que não estejam familiarizadas com a maneira como trabalham com elas e que não tenham lido essas instruções. Quando nas mãos de usuários inexperientes, o soco pode ser extremamente perigoso.

1.4.4. Mantenha sua máquina de martelar com cuidado. Verifique se as unidades móveis funcionam perfeitamente, não prenda, não tenha peças quebradas ou danificadas que quebrem ou alterem as funções do punção. Antes de usar o punção, verifique se as peças danificadas foram consertadas. Muitos acidentes de trabalho são causados por ferramentas elétricas e aparelhos mal conservados.

1.4.5. Mantenha as ferramentas de corte sempre bem afiadas e limpas. As arestas afiadas dos cortadores bem conservados têm menos resistência e são mais fáceis de trabalhar.

1.4.6. Use o punção, acessórios e ferramentas de acordo com as instruções do fabricante. Também tenha em mente as condições de trabalho e operações específicas que você deve concluir. O uso de um perfurador para aplicações diferentes das especificadas pelo fabricante aumenta o risco de acidentes de trabalho.

1.5. Instruções de segurança específicas para a furadeira que você comprou.

Ao trabalhar com máquinas de perfuração de impacto, use fones de ouvido. O impacto do ruído alto pode prejudicar sua audição.

Perda de controle sobre a máquina pode causar acidentes no trabalho.

1.5.1. Não use acessórios que não sejam recomendados pelo fabricante especificamente para esta ferramenta elétrica. O fato de você poder conectar uma ferramenta ou ferramenta particular à máquina não garante uma operação segura.

1.5.2. Lidar com equipamento de proteção pessoal. Dependendo da aplicação, trabalhe com uma máscara facial completa, proteção para os olhos ou óculos de segurança. Se necessário, trabalhe com uma máscara respiratória, silenciadores, calçados ou um avental especial para protegê-lo contra partículas pequenas que estejam desgastadas. Seus olhos devem estar protegidos das partículas que voam na área de trabalho. A máscara de pó ou máscara de respiração filtra a poeira que parece funcionar. Se você estiver exposto a muito ruído por um longo período, isso pode levar à perda de audição.

1.5.3. Se você executar atividades nas quais a ferramenta pode ficar exposta a condutores energizados ou ao cabo de alimentação, segure a máquina apenas para cabos operados eletricamente. Quando a ferramenta entra em contato com os fios vivos, ela é transmitida para as partes metálicas do punção e isso pode levar a choques elétricos.

1.5.4. Nunca deixe o punção antes que a ferramenta pare completamente de girar. A ferramenta rotativa pode tocar um objeto, resultando em perda de controle sobre o punção.

1.5.5. Limpe regularmente os orifícios de ventilação da sua furadeira de impacto.

1.5.6. Não use o punção perto de materiais inflamáveis. Faíscas voadores podem causar ignição de tais materiais.

1.5.7. Nunca coloque as mãos perto de ferramentas de trabalho rotativas.

1.5.8. Use utensílios adequados para encontrar tubulações ocultas sob o tubo ou entre em contato com sua empresa de suprimentos local. O contato com fios elétricos pode causar incêndio e choque elétrico. Danos em um gasoduto podem levar a uma explosão. Danos no fornecimento de água causam danos materiais pesados e podem causar choque elétrico.

1.5.9. Durante a operação, segure firmemente o punção com ambas as mãos e segure o corpo com firmeza. Os dois handhelds são mais seguros.

1.5.10. Fomeça o detalhe usinado.

Um detalhe preso com encaixes apropriados ou suportes é travado com mais firmeza e segurança do que se você o mantiver com a mão.

1.5.11. Mantenha seu local de trabalho limpo.

Misturas de diferentes materiais são particularmente perigosas. Fundições finas de metais leves podem auto-inflamar-se ou explodir.

1.5.12. Se o punção for armazenado em baixas temperaturas ou após um longo período de tempo que não esteja em uso, você deverá ligá-lo para trabalhar por alguns minutos sem carga, para permitir que os itens sejam esmagados.

Não use um mandril de três pinos quando a máquina estiver configurada para trabalhar em um modo de perfuração. Este mandril é apenas para perfuração sem impacto em madeira ou aço.

O não cumprimento das instruções pode resultar em choque elétrico, incêndio e / ou ferimentos graves.

2. Descrição funcional e finalidade do punção.

As máquinas de perfuração sem fio são amplamente utilizadas para fazer furos em materiais de concreto, alvenaria e pedra, bem como perfurar sem impacto.

No modo de trabalho sem impacto, furos em madeira, materiais semelhantes a madeira, metal, cerâmica e materiais sintéticos podem ser perfurados. Áreas de uso são a construção de reparos e outros trabalhos relacionados à atividade amadora independente. Não é permitido usar a máquina para atividades que não sejam a sua finalidade.

3. Informações sobre ruído e vibrações emitidas.

Os valores são medidos de acordo com EN 62841. O nível de ruído A é normalmente: nível de pressão sonora $L_{pA} = 94$ dB (A); potência sonora $L_{wA} = 102$ dB (A). Incerteza $K = 3$ dB.

Trabalhe com silenciadores! O valor de vibração resultante (a soma vetorial em todas as três direções) foi determinado de acordo com EN 62841.

Perfuração Valor emitido por vibração $a_h = 6.6$ m / s², incerteza $K = 1,5$ m / s².

O valor de vibração especificado neste manual é medido usando o método especificado na EN 62841 e pode ser usado para comparar diferentes ferramentas elétricas. O nível de vibração variará dependendo da atividade específica sendo executada e, em alguns casos, poderá exceder o valor especificado neste guia.

Se a ferramenta elétrica é usado por um longo tempo neste modo, a carga causada por vibrações pode ser subestimada. Para uma avaliação precisa da carga de vibração em um determinado ciclo operacional, os intervalos em que a ferramenta elétrica está desligada ou em marcha lenta também devem ser levados em consideração. Isso pode reduzir significativamente a carga de vibração relatada durante todo o ciclo de trabalho.

4. Preparando-se para o trabalho. Instalação de acessórios e ferramentas auxiliares.

4.1. A máquina recarregável é fornecida sem bateria e carregador. Use apenas baterias e carregadores da série R20 System

4.2. Colocando uma broca no mandril.

Na perfuração e martelagem por impacto, você precisa de ferramentas de cauda SDS-plus inseridas no mandril SDS-plus. Com o mandril SDS-plus, você pode substituir a ferramenta de trabalho de maneira fácil e confortável sem o uso de ferramentas auxiliares.

Limpe a ponta da ferramenta de trabalho e engraxe levemente. Insira a ferramenta no mandril, girando-a até que seja encaixada automaticamente. Certifique-se de que está bem preso, puxando-o. De acordo com seu princípio de operação, a ferramenta de trabalho SDS-plus é gratuita. Portanto, o desvio radial ocorre quando a rotação está em movimento. No entanto, isso não afeta a precisão do furo, pois a perfuração é autocentrada.

4.2. Colocando uma broca no mandril.

Na perfuração e martelagem por impacto, você precisa de ferramentas de cauda SDS-plus inseridas no mandril SDS-plus. Com o mandril SDS-plus, você pode substituir a ferramenta de trabalho de maneira fácil e confortável sem o uso de ferramentas auxiliares.

Limpe a ponta da ferramenta de trabalho e engraxe levemente. Insira a ferramenta no mandril, girando-a até que seja encaixada automaticamente. Certifique-se de que está bem preso, puxando-o. De acordo com seu princípio de operação, a ferramenta de trabalho SDS-plus é gratuita. Portanto, o desvio radial ocorre quando a rotação está em movimento. No entanto, isso não afeta a precisão do furo, pois a perfuração é autocentrada.

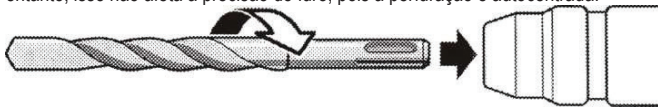

4.3. Removendo uma ferramenta de trabalho SDS-plus.

Puxe a luva de travamento para trás e remova a ferramenta.

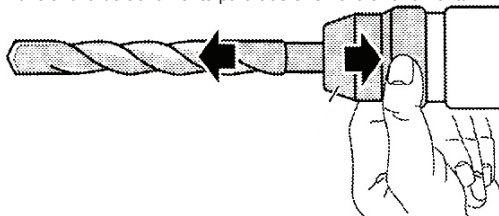

5. Ligue e desligue.

5.1. Para ligar o perfurador, pressione e segure o interruptor de partida.

5.2. Para liberá-lo, solte o disjuntor.

5.3. Modos de trabalho / Veja foto 1 /

5.3.1 Perfuração

Defina o interruptor de símbolo "Função" . O interruptor vem na posição certa com um clique nítido.

Depois de longa corrida em baixa velocidade, você deve resfriar a ferramenta elétrica.

Quebras periódicas devem ser feitas no trabalho.

Tenha cuidado para não cobrir as aberturas no compartimento do motor para ventilar o motor.

Não mude o modo de operação quando o acessório perfurador girar!

Quando um orifício de grande diâmetro deve ser perfurado, recomenda-se perfurar um orifício menor primeiro e depois perfurar até o tamanho desejado. Isso impedirá que o martelo sobrecarregue. A perfuração de furos profundos deve ser feita gradualmente removendo-se o orifício do furo periodicamente para remover cavacos ou poeira. Se a broca se encaixar na abertura durante a perfuração, você deve liberar imediatamente o disjuntor. Use a mudança de direção de rotação para remover a broca do furo. O punção deve estar alinhado com o furo. Idealmente, a broca deve ser colocada perpendicularmente à superfície da peça de trabalho. Se a condição de perpendicularidade não for observada, pode resultar em obstrução ou quebra da broca no furo, bem como ferimentos no usuário.

5.3.2. - modo de perfuração

Pressione a trava e gire a chave de modo para a posição 

Faça pausas periódicas no trabalho.

Armazene e manuseie os acessórios com cuidado.

Não jogue a ferramenta, não a sobrecarregue, mergulhe-a em água ou em outros líquidos, não a utilize para misturar cola e betonilha.

5.3.3. Modo "cincelado"

Presione el botón de liberación y gire los modos de operación del interruptor a la posición
Hacer descansos periódicos en el trabajo.

Mantener y consultar los accesorios con cuidado.

No tire la herramienta, no la sobrecargue, no la sumerja en agua y otros líquidos no la use para mezclar adhesivos y recubrimientos de concreto.

5.3.4. "Drill Set Mode"

Pressione o botão de liberação e gire o comutador de modo para

6. Servicio y soporte.

6.1. El taladro de percusión no requiere lubricación adicional o mantenimiento especial. No hay partes que requieran mantenimiento por parte del usuario. Nunca use agua o cualquier taladro de limpieza química líquida. Solo debe limpiarse con un trozo de tejido seco. Debe guardarse siempre en un lugar seco y los orificios de ventilación en el cuerpo del taladro para que estén libres.

6.2. O perfurador sem fio é equipado com um motor elétrico sem escova.

6.3. La reparación de su energía se realiza mejor solo por especialistas calificados en los talleres RAIDER, que utilizan solo repuestos originales. Asegurando así su funcionamiento seguro.



7. Protección del medio ambiente.

En vista de las herramientas eléctricas ambientales, los accesorios y empaques adicionales deben someterse a un procesamiento adecuado para la reutilización de la información contenida en estos materiales.

■ No deseché las herramientas eléctricas de desecho del hogar. Según la Directiva de la UE 2012/19/ EC sobre equipos eléctricos y electrónicos desechados y la ley de promoción y las herramientas eléctricas nacionales, que no se pueden usar más, deben recopilarse por separado y someterse a un procesamiento adecuado para la recuperación de la chatarra contenida en ella.



EXPLODED VIEW and SPARE PARTS LIST of RDP-YBRH20

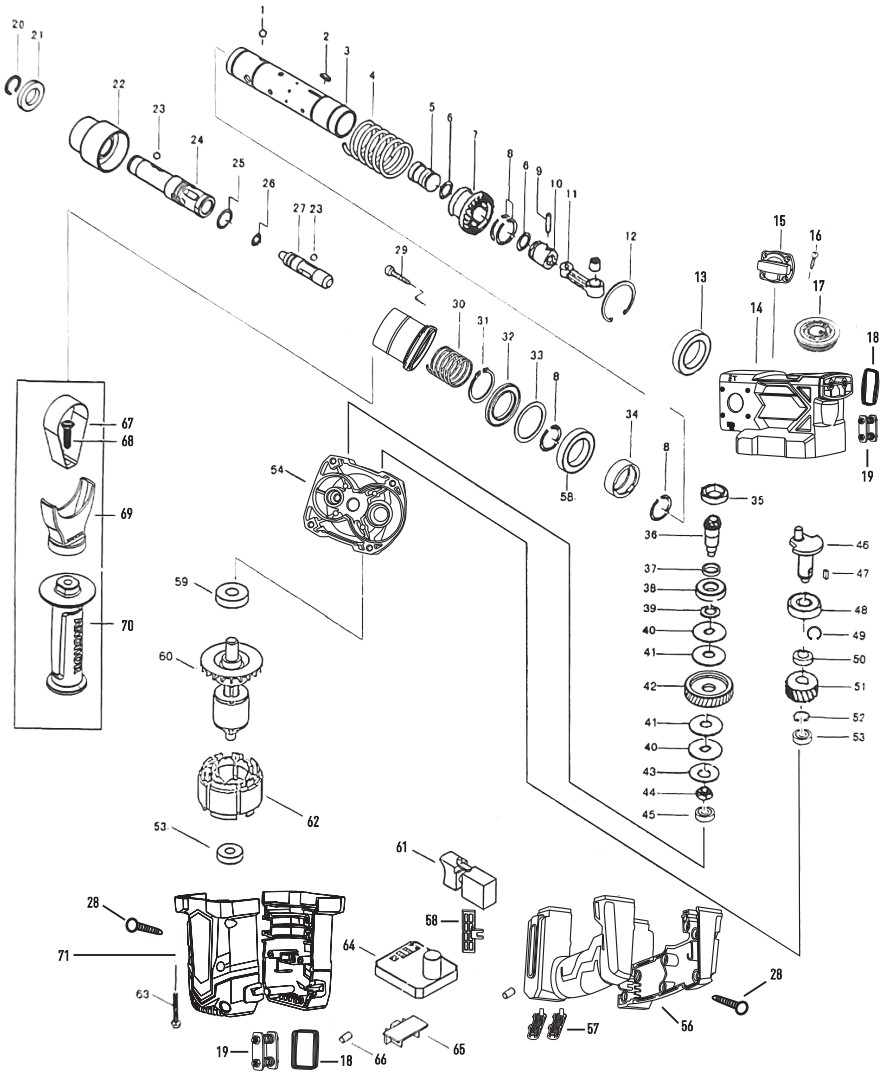

Number	Name	Quantity	Number	Name	Quantity
1	Steel ball	3	40	Wear-resistant pad	2
2	Gear pin	2	41	Isolation pad	2
3	Air cylinder	1	42	Large flat tooth	1
4	Steel tooth spring	1	43	Spring washer	1
5	Hammer block	1	44	Hexagon nut	1
6	Type 0 ring	2	45	bearing	1
7	Steel sleeve tooth	1	46	eccentric	1
8	circlip	3	47	dowel	1
9	Piston pin	1	48	6202 bearing	1
10	piston	1	49	circlip	1
11	Connecting rod	1	50	Spacer washer	1
12	circlip	1	51	Clutch tooth	1
13	Oily iron jacket	1	52	circlip	1
14	Gear case	1	53	Iron jacket	1
15	Shift the files	1	54	intercalum	1
16	screw	2	55	Horn head	1
17	Oil cap	1	56	Switch handle	1
18	Shock-proof rubber ring	2	57	Decorative circle	2
19	Shock plate assembly	2	58	Reverse shift	1
20	circlip	1	59	6001 bearing	1
21	Small iron cap	1	60	rotor	1
22	Sliding sleeve	1	61	Switch	1
23	Steel ball	2	62	stator	1
24	Square set	1	63	screw	4
25	Type 0 ring	2	64	controller	1
26	Type 0 ring	1	65	Take part in	1
27	impactor	1	66	Shockproof pillar	2
28	screw	14	67	clamp	1
29	Screws	4	68	T-screw	1
30	Sleeve spring	1	69	bracket	1
31	circlip	2	70	forehandle	
32	Oil seal	1	71	Housing (with lamp shade)	1
33	gasket	1			
34	6906 bearing	1			
35	Oil seal	1			
36	cyrtodont	1			
37	Spacer washer	1			
38	6002 Bearing	1			
39	gasket	1			



DECLARATION OF CONFORMITY

CORDLESS ROTARY HAMMER RDP-YBRH20

Euromaster Import Export Ltd., Address: Sofia 1231, Bulgaria, 246 Lomsko shausse Blvd.

- (BG) Декларираме на собствена отговорност, че този продукт е в съответствие със следните стандарти и разпоредби:
- (GB) We declare under our sole responsibility that this product is in conformity and accordance with the following standards and regulations:
- (D) Der Hersteller erklärt eigenverantwortlich, dass dieses Produkt den folgenden Standards und Vorschriften entspricht:
- (NL) Wij verklaren onder onze volledige verantwoordelijkheid dat dit product voldoet aan, en in overeenstemming is met, de volgende standaarden en reguleringen:
- (F) Nous déclarons sous notre seule responsabilité que ce produit est conforme aux standards et directives suivants:
- (E) Declaramos bajo nuestra exclusiva responsabilidad que este producto cumple con las siguientes normas y estándares de funcionamiento:
- (P) Declaramos por nossa total responsabilidade que este produto está em conformidade e cumpre as normas e regulamentações que se seguem:
- (I) Dichiariamo, sotto la nostra responsabilità, che questo prodotto è conforme alle normative e ai regolamenti seguenti:
- (S) Vi garanterar på eget ansvar att denna produkt uppfyller och följer följande standarder och bestämmelser:
- (FIN) Vakuutamme yksinomaan omalla vastuullamme, että tämä tuote täyttää seuraavat standardit ja säädökset:
- (N) Vi erklærer under vårt eget ansvar at dette produktet er i samsvar med følgende standarder og regler:
- (DK) Vi erklærer under eget ansvar, at dette produkt er i overensstemmelse med følgende standarder og bestemmelser:
- (H) Felelősségünk teljes tudatában kijelentjük, hogy ez a termék teljes mértékben megfelel az alábbi szabványoknak és eloirásoknak:
- (CZ) Na naši vlastní zodpovednosť prohlašujeme, že je tento výrobek v souladu s následujícími standardy a normami:
- (SK) Vyhlasujeme na našu výhradnú zodpovednosť, že tento výrobok je v zhode a súlade s nasledujúcimi normami a predpismi:
- (SLO) S polno odgovornostjo izjavljamo, da je ta izdelek v skladu in da odgovarja naslednjim standardom ter predpisom:
- (PL) Deklarujemy na własną odpowiedzialność, że ten produkt spełnia wymogi zawarte w następujących normach i przepisach:
- (LT) Prisiimdami visa atsakomybe deklaruojame, kad šis gaminyis atitinka žemiau paminetus standartus arba nuostatus:
- (LV) Apgalvojam ar visu atbildību, ka šis produkts ir saskaĀa un atbilst sekojošiem standartiem un nolikumiem:
- (EST) Deklareerime meie ainuvastutusel, et see toode on vastavuses ja kooskõlas järgmiste standardite ja määrustega:
- (RO) Declaram prin aceasta cu răspunderea deplină că produsul acesta este En conformitate cu următoarele standarde sau directive:
- (HR) Izjavljujemo pod vlastitom odgovornošću da je strojem ukladan sa slijedesim standardima ili standardiziranim dokumentima i u skladu sa odredbama:
- (RUS) Под свою ответственность заявляем, что данное изделие соответствует следующим стандартам и нормам:
- (UA) На свою власну відповідальність заявляємо, що дане обладнання відповідає наступним стандартам і нормативам:
- (GR) Δηλώνουμε υπεύθυνα ότι το προϊόν αυτό συμφώνει και τηρεί τους παρακάτω κανονισμούς και πρότυπα:
- (MK) Ние под наша лична одговорност дека овој производ е во согласност со следните стандарди и регулативи:

EN 62841-1:2015 + AC:2015 + A11:2022

EN IEC 62841-2-6:2020+A11:2020

EN IEC 55014-1:2021

EN IEC 55014-2:2021

2006/42/EC, 2014/30/EU

Place&Date of Issue:

Sofia, Bulgaria

June 21, 2024

Brand Manager:

Krasimir Petkov



Krasimir Petkov



ЕО ДЕКЛАРАЦИЯ ЗА СЪОТВЕТСТВИЕ

Евромастер Импорт Експорт ООД
Адрес: София 1231, България, "Ломско шосе" 246.

Продукт: Акумулаторен перфоратор
Запазена Марка: RAIDER

Модел: **RDP-YBRH20**

е проектиран и произведен в съответствие със следните директиви:

2014/30/ЕС на европейския парламент и на съвета от 26 февруари 2014 година за хармонизиране на законодателствата на държавите членки относно електромагнитната съвместимост

2006/42/ЕС на Европейския парламент и на Съвета от 17 май 2006 година относно машините;

и отговаря на изискванията на следните стандарти:

EN 62841-1:2015 + AC:2015 + A11:2022

EN IEC 62841-2-6:2020+A11:2020

EN IEC 55014-1:2021

EN IEC 55014-2:2021

Място и дата на издаване:
София, България
21 юни 2024 г

„ЕВРОМАСТЕР
ИМПОРТ - ЕКСПОРТ“
ООО

Бранд мениджър:

Красимир Петков



EC DECLARATION OF CONFORMITY

Euromaster Import Export Ltd.
Address: Sofia 1231, Bulgaria, 246 Lomsko shausse Blvd.

Product: Cordless Rotary hammer
Trademark: RAIDER

Model: **RDP-YBRH20**

is designed and manufactured in conformity with following Directives:

2014/30/EU of the european parliament and of the council of 26 February 2014 on the harmonisation of the laws of the Member States relating to electromagnetic compatibility

2006/42/EU of the European Parliament and the Council dated 17-th May 2006 on machinery;

and fulfils requirements of the following standards:

EN 62841-1:2015 + AC:2015 + A11:2022

EN IEC 62841-2-6:2020+A11:2020

EN IEC 55014-1:2021

EN IEC 55014-2:2021

Place&Date of Issue:

Sofia, Bulgaria

June 21, 2024

Brand Manager:

Krasimir Petkov





DECLARAȚIE DE CONFORMITATE

Euromaster Import Export Ltd.

Adresa: Sofia 1231, Bulgaria, 246 Lomsko shausse Blvd.

Produs: Ciocan rotopercutoar

Trademark: RAIDER

Model: **RDP-YBRH20**

este proiectat și fabricat în conformitate cu următoarele directive Directivelor:

Directiva 2014/30/UE a parlamentului european și a consiliului din 26 februarie 2014 privind armonizarea legislațiilor statelor membre cu privire la compatibilitatea electromagnetică

Directiva 2006/42/UE A Parlamentului European și a Consiliului din 17 mai 2006 privind echipamentele tehnice;

este în conformitate cu următoarele standarde:

EN 62841-1:2015 + AC:2015 + A11:2022

EN IEC 62841-2-6:2020+A11:2020

EN IEC 55014-1:2021

EN IEC 55014-2:2021



Locul și Data apariției:

Sofia, Bulgaria

June 21, 2024

Brand Manager:

Krasimir Petkov

ГАРАНЦИОННА КАРТА

МОДЕЛ.....

СЕРИЕН №

СРОК

(за подробности виж гаранционните условия)

№, дата на фактура / касов бон.....

ДАНИИ ЗА КУПУВАЧА

ИМЕ/ФИРМА

(попълва се от служителя)

АДРЕС.....

(попълва се от служителя)

ПОДПИС НА КУПУВАЧА.....

(запознат съм с гаранционните условия и правилата за експлоатация, изделието е в техническа изправност и окомплектовка)

ДАНИИ ЗА ПРОДАВАЧА

ИМЕ/ФИРМА

(попълва се от служителя)

АДРЕС

(попълва се от служителя)

ДАТА/ПЕЧАТ

СЕРВИЗЕН ПРОТОКОЛ

Приемн протокол	Дата на приемане	Описание на дефекта	Дата на предаване	Подпис

Централен сервиз: София, бул: "Ломско шосе" 246, тел.: 0700 44 155 (безплатен за цялата страна)

Е-поща: info@raider.bg, raider.bg.com

Машините и аксесоарите „RAIDER“ са конструирани и произведени съгласно действащите в Република България нормативни документи и стандарти за съответствие с всички изисквания за безопасност.

СЪДЪРЖАНИЕ И ОБХВАТ НА ТЪРГОВСКАТА ГАРАНЦИЯ:

Търговската гаранция, която „Евромастер Импорт-Експорт“ ООД дава за територията на Република България е както следва:

- 36 месеца за всички електроинструменти и бензинови машини от сериите: Raider Industrial, Raider Pro;
- 36 месеца за физически лица за електроинструменти от сериите: Raider Power Tools, Raider Garden Tools;
- 12 месеца за юридически лица за електроинструменти от сериите: Raider Power Tools, Raider Garden Tools;
- 24 месеца за физически лица за инструменти от серията Raider Pneumatic;
- 12 месеца за юридически лица за инструменти от серията Raider Pneumatic;
- 24 месеца за физически лица за всички бензинови машини от сериите: Raider Power Tools и Raider Garden tools
- 12 месеца за юридически лица за всички бензинови машини от сериите: Raider Power Tools и Raider Garden tools
- 24 месеца за физически лица за всички крикове, ръчни машини, газози и дизелови калорифери от серията Raider Power Tools;
- 12 месеца за юридически лица за всички крикове, ръчни машини, газози и дизелови калорифери от серията Raider Power Tools

Търговската гаранция е валидна при предоставяне на гаранционна карта попълнена правилно в момента на закупуване на машината и фискален касов бон или фактура. Гаранционната карта трябва да съдържа модел, сериен номер, име подпис и печат на търговеца продад машината, подпис от страна на клиента, че е запознат с гаранционните условия и датата на покупката. Непопълнени или подправени гаранционни карти са невалидни. Машините трябва да се използват само по предназначение и в съответствие с инструкцията за употреба. За да се гарантира безопасната работа е необходимо клиента да се запознае добре с инструкциите за употреба на машината, правилата за безопасност при работа с нея и конкретното и предназначение.

Машината изисква периодично почистване и подходяща поддръжка.

ГАРАНЦИЯТА НЕ ПОКРИВА:

- износване на цветното покритие на машината;
- части и консумативи, които подлежат на износване, причинено от ползването като например: грес и масло, четки, водачи, опорни роли, тампони, гумени маншони, задвижващи ремъци, спирачки, гъвкав вал с жило, лагери, семеринги, бутало с ударник на такеи и др.;
- допълнителни аксесоари и консумативи като: ръкохватки, струйник, кутии, саредла, дискове за рязане, секачи ножове, вериги, шукурки, ограничители, полир-шаби, патронници (захвати и държачи на рещящия инструмент), макарата за корда и самата корда за косачки и др.;
- ръчен стартерен механизъм и запалителна свещ;
- настройка на режима на работа;
- стопяеми електрически предпазители и крушки;
- механични повреди на корпуса и всички външни елементи на изделието, включително декоративни;
- предпазители за очи, предпазители за рещещи инструменти, гумирани плочи, закопчалки, линеали и др.;
- захванващ кабел и щепсел;
- цялостните повреди на инструментите, причинени от природни бедствия, като пожари, наводнения, земетресения и др.;

ОТПАДАНЕ НА ГАРАНЦИЯТА:

Фирма „Евромастер И/Е“ ООД не е отговорна за повреди причинени от трети лица, като „Електроснабдителни дружества“, повреди от външен характер, като токови удари, нестандартни

захванващи напрежения и има правото да откаже гаранционно обслужване при:

- несъответстващ (или непопълнен) сериен номер на изделието с този попълнен на гаранционната карта;
- заличен или липсващ идентификационен етикет на машината;
- повреди възникнали при транспорт, неправилно съхранение и монтаж на машината;
- направен опит за неоторизирана сервизна намеса в неупълномощена сервизна база;
- повреди, които са причинени в следствие на неправилна употреба (непазяване инструкцията за експлоатация) на машината от страна на клиента или трети лица;
- повреди причинени в резултат на използването на машината в друга среда освен препоръчаната от производителя (влажност, температура, вентилация, напрежение, запращеност и др.);
- повреди, причинени от попадане на външни тела в машината;
- повреди, причинени в следствие на небрежно боравене с машината;
- повреди причинени от работа без въздушен филтър или силно замърсен такъв;
- при неправилно съотношение на бензин/двухтактово масло, водещо до блокиране на двигателя
- повреда в следствие неправилно поставен или незаточен рещещ инструмент;
- повреда на редукторната кутия (предваката), причинена от недостатъчно добро смазване (с грес) на същата или механичен удар по задвижващата ос.
- повреда на ротор или статор, изразяваща се в спепване между тях, следствие на стопяване на изолациите, причинено от продължително претоварване;
- повреда на ротор или статор причинена от претоварване или нарушена вентилация, изразяваща се в промяна на цвета на колектора или намотките;
- натрупан нагар или заглушен ауспух – резултат от предозиране на количеството масло в двухтактовата смес.
- липса на масло за рещещата верига или незаточена (изхабена) верига;
- запущена горивна система;
- липсващ защитни дискове, опорни плотове или други компоненти които са част от конструкцията на инструмента и са предназначени за осигуряването на безопасната му и правилна експлоатация;
- захванващ кабел на инструмента е удължаван или поменан от клиента;
- повредата е причинена от претоварване или липса на вентилация, недостатъчно или неправилно смазване на движещите се компоненти на изделието;
- износване или блокирани лагери поради претоварване, продължителна работа или прах;
- разбито лагерно гнездо от блокиран лагер или разбита втулка;
- разбито шпоново или резбово съединение;
- повреда в ел.клуч или електронно управление причинена от прах или счупване;
- повредена редукторна кутия (глава) причинено от застопяващия механизъм;
- поява на необичайна хлабина между бутало и цилиндр в резултат на претоварване, продължителна работа или прах;
- затягане между бутало и цилиндр в резултат на претоварване, продължителна работа или прах;
- повредено центробежно колело и спирачка (променен цвят) – дължи се на работа с блокирана спирачка;
- спуквания по корпуса, причинени от неправилен монтаж на свързващи тръби, фитинги и подобни;
- липса на компоненти които са част от конструкцията на инстру

мента и са предназначени за осигуряването на безопасната му и правилна експлоатация;

- на всички водни помпи (без потопяемите) и хидрофори трябва да бъде монтиран възвратен клапан на входящия отвор. При хидрофори периодично се проверява налягането на металния контейнер(налягането трябва да бъде в границите 1.5 – 2 bar).

ВНИМАНИЕ! Хидрофорите Raider с механичен пресостат не изключват автоматично при липса на вода!

- повреда причинена от работа „на сухо“ без вода, която се изразява в деформация на уплътненията и компонентите на помпента част.

- повреди причинени от замръзване и прекомерно прегряване;

Срокът за отремонтване на приети в сервиза машини е в рамките на един месец.

Сервизите не носят отговорност за машини, не потърсени от собствениците им един месец след законния срок за ремонт!

Търговската гаранция за батерии и зарядни устройства, която "Евромастер Импор-Експорт" ООД дава за територията на Република България, е както следва:

- 18 месеца за батерията и зарядното устройство от сериите: Raider Industrial, Raider Pro;

- 12 месеца за батерията и зарядното устройство от сериите: Raider Power Tools, Raider Garden Tools;

Гаранционният срок започва да тече от датата на закупуване. Гаранцията покрива всички дефекти, възникнали при правилно ползване на батерията и зарядното устройство, съобразно инструкцията за употреба. "Евромастер Импор-Експорт" ООД осигурява гаранция, приложима при изброените по-долу условия, чрез безплатно отстраняване на дефекти на продукта, за които в рамките на гаранционния срок може да се докаже, че се дължат на дефекти в материала или при производството. Търговската гаранция е валидна при предоставяне на гаранционната карта на машината, попълнена правилно в момента на закупуване на продукта и фискален касов бон или фактура. Гаранционната карта трябва да съдържа модел и серийен номер на акумулаторната машина, околнелеткована с батерия и зарядно устройство, име, подпис и печат на търговеца продал комплекта акумулаторен електронинструмент, подпис от страна на клиента, че е запознат с гаранционните условия и датата на покупката.

Гаранцията не покрива:

- износване на цветното покритие на батерията и зарядното устройство;

- повреди възникнали при транспорт, механични повреди /на корпуса и всички външни елементи на

батерията и зарядното, включително декоративни/, при други външни въздействия и природни бедствия като пожари, наводнения, земетресения;

- дефекти от амортизация, нормално износване и изхабяване;

Гаранцията за батерията и зарядното устройство отпада в случаите на:

- несъответстваш (или непълнен) серийен номер на комплекта акумулаторен електронинструмент с този попълнен на гаранционната карта;

- нарушение на целостта, изтриване или липса на етикета на производителя върху батерията и зарядното устройство;

- всички случаи на повреди, причинени от неправилна употреба (неспазване инструкцията за експлоатация), изпускане, удар, заливане с течности, небрежно боравене, и в случаи, че всички клетки в батерията са изтощени под критичния минимум;

- зареждане с неоригинални зарядни устройства, захранващият кабел на зарядното устройство е удължаван или подменен от клиента, или други външни въздействия в противоречие с изискванията на производителя;

- когато е правен опит за ремонт, монтаж, демонтаж, модификация от потребителя или промени от неупълномощени лица или

фирми;

- при използване на батерията и зарядното устройство не по предназначение;

- повреди причинени в резултат на използването и съхранението на батерията и/или зарядното в друга среда освен препоръчаната от производителя (влажност, температура, вентилация, напрежение, запрашеност и др.);

- при токови удари, гръмотовици, наводнения, пожари, други външни въздействия;

- при работа с нестандартна захранваща мрежа и с други неподходящи или нестандартни устройства;

Срокът за отремонтване на приети в сервиза батерии и зарядни устройства е в рамките на срока за ремонт- един месец, след който сервизите не носят отговорност в случай, че не са потърсени.

Законовата гаранция е съгласно изискванията на ЗЗП и Закон за предоставяне на цифрово съдържание и цифрови услуги и за продажба на стоки. При несъответствие на стоките потребителят има правни средства за защита срещу продавача, които не са свързани с разходи за него, като търговската гаранция не засяга тези средства за защита на потребителя;

Независимо от търговската гаранция продавачът отговаря за липсата на съответствие на потребителската стока с договора за продажба съгласно гаранцията по чл. 33 – 38 (Закон за предоставяне на цифрово съдържание и цифрови услуги и за продажба на стоки).

Чл. 33. (1) Когато стоките не отговарят на индивидуалните изисквания за съответствие с договора, на обективните изисквания за съответствие и на изискванията за монтиране или инсталиране на стоките, потребителят има право:

1. да предяви рекламация, като поиска от продавача да приведе стоката в съответствие;
2. да получи пропорционално намаляване на цената;
3. да развали договора.

(2) В случаите по ал. 1, т. 1 потребителят може да избере между ремонт или замяна на стоката, освен ако това се окаже невъзможно или би довело до непропорционално големи разходи за продавача, като се вземат предвид всички обстоятелства към конкретния случай, включително:

1. стойността, която би имала стоката, ако нямаше липса на съответствие;
2. значимостта на несъответствието, и
3. възможността да бъде предоставено другото средство за защита на потребителя без значително неудобство за потребителя.

(3) Продавачът може да откаже да приведе стоката в съответствие, ако ремонтът и замяната са невъзможни или ако биха довели до непропорционално големи разходи за него, като се вземат предвид всички обстоятелства, включително тези по ал. 2, т. 1 и 2.

(4) Потребителят има право на пропорционално намаляне на цената или да развали договора за продажба в следните случаи:

1. продавачът не е извършил ремонт или замяна на стоката съгласно чл. 34, ал. 1 и 2 или, когато е приложимо, не е извършил ремонт или замяна съгласно чл. 34, ал. 3 и ал. 4 или продавачът е отказал да приведе стоката в съответствие съгласно ал. 3;

2. появи се несъответствие въпреки предприетите от продавача действия за привеждане на стоката в съответствие; при несъответствие на стоки с дълготрайна употреба и на стоки, съдържащи цифрови елементи, продавачът има право да направи втори опит за привеждане на стоката в съответствие в рамките на срока на гаранцията по чл. 31;

3. несъответствието е толкова сериозно, че оправдава незабавно намаляване на цената или разваляне на договора за продажба, или

4. продавачът е заявил или от обстоятелствата е ясно, че продавачът няма да приведе стоката в съответствие в разумен срок или без значително неудобство за потребителя.

(5) Потребителят няма право да развали договора, ако несъответствието е незначително. Тежестта на доказване за това дали несъответствието е незначително се носи от продавача.

(6) Потребителят има право да откаже плащането на оставаща част от цената или на част от цената, докато продавачът не изпълни своите задължения за привеждане на стоката в съответствие.

Чл. 34. (1) Ремонтът или замяната на стоките се извършва безплатно в рамките на разумен срок, считано от уведомяването на продавача от потребителя за несъответствието и без значително неудобство за потребителя, като се вземат предвид естеството на стоките и целта, за която са били необходими на потребителя.

(2) За стоки, различни от стоките, съдържащи цифрови елементи, ремонтът или замяната на стоките се извършва безплатно в рамките на един месец, считано от уведомяването на продавача от потребителя за несъответствието и без значително неудобство за потребителя, като се вземат предвид естеството на стоките и целта, за която са били необходими на потребителя.

(3) Когато несъответствието се отстранява чрез ремонт или замяна на стоките, потребителят предоставя стоките на разположение на продавача. При замяна на стоките продавачът взема заменените стоки обратно от потребителя за своя сметка.

(4) Когато извършването на ремонт изисква демонтирането на стоките, които са били инсталирани съобразно тяхното естество и цел, преди да се появи несъответствието, или когато тези стоки трябва да бъдат заменени, задължението на продавача да ремонтира или да замени стоките включва демонтирането на стоките, които не съответстват, и инсталирането на заместващите стоки или на ремонтираните стоки, или поемане на разходите за демонтиране и инсталиране на стоките.

(5) Потребителят не дължи плащане за обичайната употреба на заменените стоки за времето преди тяхната замяна.

Чл. 35. Намалването на цената е пропорционално на разликата между стойността на получените от потребителя стоки и стойността, която биха имали стоките, ако нямаше липса на съответствие.

Чл. 36. (1) Потребителят упражнява правото си да развали договора чрез заявление до продавача, с което го уведомява за решението си да развали договора за продажба.

(2) Когато несъответствието се отнася само за някои от стоките, доставени съгласно договора за продажба, и е налице основание за разваляне на договора съгласно чл. 33, потребителят има право да развали договора за продажба само по отношение на тези стоки, които не съответстват, както и по отношение на всички други стоки, които е придобил заедно със стоките, които не съответстват, ако не може разумно да се очаква, че потребителят ще се съгласи да запази само стоките, които съответстват.

(3) Когато потребителят развали договора за продажба изцяло или частично само по отношение на някои от доставените съгласно договора за продажба стоки, потребителят връща тези стоки на продавача без неоправдано забавяне и не по-късно от 14 дни, считано от датата, на която потребителят е уведомял продавача за решението си да развали договора за продажба. Крайният срок се смята за спазен, ако потребителят е върнал или изпратил стоките обратно на продавача преди изтичането на 14-дневния срок. Всички разходи за връщане на стоките, в т.ч. експедиране на стоките, са за сметка на продавача.

(4) Продавачът възстановява на потребителя заплатената цена за стоките след тяхното получаване или при представяне на доказателство от потребителя за тяхното изпращане на продавача. Продавачът е длъжен да възстанови получените суми, като използва същото платечно средство, използвано

от потребителя при първоначалната трансакция, освен ако потребителят е изразил изричното си съгласие за използване на друго платечно средство и при условие че това не е свързано с разходи за потребителя.

Чл. 37. (1) Потребителят може да упражни правата си по този раздел, както следва:

1. за стоки, различни от стоки, съдържащи цифрови елементи, в срок до две години, считано от доставянето на стоката;

2. за стоки, съдържащи цифрови елементи, когато договорът за продажба предвижда еднократно предоставяне на цифрово съдържание или цифрова услуга, независимо от това дали несъответствието се дължи на физическите или цифровите елементи на стоката, в срок до две години, считано от доставянето на стоката и предоставянето на цифровото съдържание или цифровата услуга или в рамките на периода от време, посочен в чл. 31, ал. 1 и 2, без да се възпрепятства прилагането на чл. 28, ал. 3, т. 1;

3. за стоки, съдържащи цифрови елементи, когато договорът за продажба предвижда непрекъснато предоставяне на цифрово съдържание или цифрова услуга за определен период от време, независимо от това дали несъответствието се дължи на физическите или цифровите елементи на стоката, в срок до две години, считано от доставянето на стоката и от започването на непрекъснато предоставяне на цифровото съдържание или цифровата услуга;

4. за стоки, съдържащи цифрови елементи, когато договорът за продажба предвижда непрекъснато предоставяне на цифрово съдържание или цифрова услуга за период, по-дълъг от две години, и несъответствието се дължи на цифровите елементи на стоката, потребителят може да упражни правата си по този раздел в рамките на срока на действие на договора.

(2) Срокът по ал. 1 спира да тече през времето, необходимо за извършване на ремонт или замяна на стоката.

(3) Упражняването на правото на потребителя по ал. 1 не е обвързано с други срокове за предявяване на иск, различни от тези по ал. 1.

Чл. 38. Продавачът, който отговаря за несъответствие на стоките, дължащо се на действие или бездействие, включително на пропуск да се предоставят актуализации на стоки, съдържащи цифрови елементи, от страна на лице на предходен етап от веригата от търговски сделки, има право на иск за обезщетение за претърпени вреди срещу лицето или лицата, които са причинили несъответствието.

Elektroinstrumenti „RAIDER” su konstruisani i proizvedeni u saglasnosti sa normativnim dokumentima i standardima u skladu sa svim zahtevima za bezbednost koji važe na teritoriji Srbija

Sadržaj i obuhvat trgovačke garancije

Uslovi garancije

Garantni rok na teritoriji Srbija je 2 godine i teče od datuma kupovine elektrouredjaja.

Kupac-korisnik elektrouredjaja ima pravo na besplatnu popravku u osiguranom garantnom periodu, ako je garantni list popunjen ispravno potpisan i pečatiran od strane prodavca koji je uređaj prodao, potpisan od strane kupca kojim potvrđuje da je upoznat sa uslovima garancije i fiskalni račun kojim potvrđuje datum kupovine uređjaja.

Za popravku i reklamaciju se primaju samo dobro očišćene mašine!

Popravka kvara priznatog sa naše strane u garantnom roku se izvršava na sledeći način: po našem izboru mi popravljamo pokvareni uređaj besplatno ili ga menjamo za nov i garantni rok se ne obnavlja.

Uređaj treba da se koristi strogo po instrukcijama navedenim u uputstvu za upotrebu.

Za bezbedan rad sa elektrouređajem neophodno je da kupac pre početka upotrebe aparata pažljivo pročita uputstvo za upotrebu, zatim uputstvo za bezbednost pri radu i naravno da koristi uređaj za to za šta je neamenjen. Uređaj zahteva periodično čišćenje i adekvatno održavanje .

Garancija ne pokriva:

- ishabanu boju elektroaparata
- delovi i potrošni materijal koji podleže habanju prilikom upotrebe kao što su: grejs, ulje, četke, valjci, i dr.
- dodatni pribor i potrošni materijal kao što: rukohvati, baterije, kutije, dodatci za napajanje, svrdla, diskovi za sečenje, noževi, lanci, šmirgle, graničnici, kabli i dr.
- električni osigurači i sijalice
- mehanička oštećenja na telu aparat, dekorativni elementi na aparatu, štitnici za oči, štitnici za dodatke za sečenje, gumene ploče, učvršćivači, lenjiri, kabal i utičnica.
- celokupna oštrenja aparata nasatala kao posrdica požara, poplava, zemljotresa i dr.

Otkaz garancije

Pravo da otkáže popravku (remont) u garantnom roku ima u sledećim slučajevima:

- Neodgovarajući (ili ne popunjen) serijski broj proizvoda u poredjenju sa serijskim brojem koji je upisan na garantni list
- Identifikaciona nalepnica proizvoda je izbrisana ili je nema.
- Ako je neko iz neovlašćenog servisa već pokušao da popravi aparat.
- Kvar je nastao kao posledica nepravilne upotrebe aparata (nisu poštovane instrukcije navedene u uputstvu za upotrebu) od strane kupca ili drugih lica.
- Oštećenja su nastala usled nemarne upotrebe aparata.
- Oštećenje rotora ili statora u vidu slepljivanja nastala kao posledica topljenja izolacije a prouzrokovana prekomernom upotrebom aparata.
- Oštećenje rotora ili statora posledica preopterećenja ili oštećenog sistema za ventilaciju koja se manifestuje ravnomernim potamnivanjem kolektora ili zavojnica.
- Nedostaju zaštitni diskovi, ili drugi delovi uređjaja koji su deo konstrukcije aparata i imaju za cilj da osiguraju bezbedan rada sa aparatom prilikom pravilne upotrebe.
- Kabal za napajanje aparata je produžavan ili menjan od strane kupca.
- Šteta naneta preopterećenjem, zbog nedostatka ventilacije ili nedovoljnog podmazivanja pokretnih komponenti.
- Sklonjeni lageri zbog preopterećenja ili dugotrajne upotre.

Rok za popravku uređjaja koji je primljen u servis je 45 dena.

Ovlašćeni servis ne snosi odgovornost za aparate koje vlasnik nije došao da preuzme mesec dana nakon isteka zakonskog roka za popravku!

RAIDER®

SC EUROMASTER SRL
STR. DRUMUL GARII OTOPENI NR 6, OTOPENI, ILFOV
TEL/FAX: 021.351.01.06

CERTIFICAT DE GARANTIE

Nr. _____ din _____

Denumirea produsului _____

Seria de fabricatie a produsului _____

Caracteristici tehnice _____

Garanție comercială: PRODUS DE UZ GOSPODĂRESC: Termen de garanție: 24 luni de la data vânzării către persoanele fizice și 12 luni pentru persoanele juridice

*Durata medie de utilizare: 36 luni.

Vandut prin societatea _____ din localitatea _____

_____ str. _____ nr. _____ cu _____

factura /bonul nr. _____ din data _____

Cumparator _____

Data cumpararii produsului _____

 **euromaster**

www.euromaster-romania.ro

Garantia presupune repararea gratuita a defectelor datorate producatorului, in cadrul termenului de garantie

1. Vanzatorul care comercializeaza produsul are obligatia sa faca demonstratia de functionare a produsului si sa explice consumatorului modul de utilizare al acestuia, in cazul in care consumatorul solicita acest lucru.
2. Produsul defect va fi receptionat de catre unitatea de service de care apartine care va efectua diagnosticarea defectului.
3. Unitatea service are obligatia de a efectua diagnosticarea, expertizarea si depanarea, in perioada de garantie, gratuit, in cel mult 15 zile de la data inregistrarii reclamatiei consumatorului. In cazul in care produsul nu poate fi reparat, el va fi inlocuit imediat dupa ce se constata imposibilitatea folosirii acestuia, cu un produs similar, acordandu-se un nou termen de garantie care va curge de la data preschimbării produsului sau i se va restitui beneficiarului contravaloarea produsului. Agentul economic are aceleasi obligatii pentru produsul inlocuit ca si pentru produsul vandut initial.
4. Durata termenului de garantie se prelungeste cu termenul scurs de la data la care consumatorul a reclamat defectarea produsului, pana la data repunerii in functiune a acestuia, acest fapt fiind in scris in certificatul de garantie de catre unitatea service care a executat reparatia.
5. Pentru a beneficia de garantie, cumparatorul are obligatia de a respecta instructiunile de utilizare/ intretinere predate de vanzator o data cu produsul si de a nu permite interventii asupra produsului din partea unor persoane neautorizate sa acorde service.
6. In cazul unor defectiuni aparute in cadrul termenului de garantie, cumparatorul se va prezenta la unitatea service cu bonul/factura de cumparare, certificatul de garantie si reclamatia referitoare la deficientele produsului.
7. Vanzatorul este obligat fata de consumator, pentru produsul reclamat in cadrul termenului de garantie, sa asigure si sa suporte toate cheltuielile pentru repararea sau inlocuirea acestuia, precum si cheltuielile de diagnosticare, expertizare, ambalare si transport.
8. Producatorul si vanzatorul sunt exonerati de obligatiile lor privind garantia, daca defectiunea s-a produs din cauza nerespectarii de catre consumator a instructiunilor de utilizare, intretinere, manipulare, transport, depozitare, cuprinse in documentatia care insoteste produsul.
9. Vanzatorul este obligat sa asigure repararea sau inlocuirea gratuita a produsului dupa expirarea termenului de garantie, in cazul in care defectiunea s-a datorat unor vicii ascunse, confirmate prin expertize tehnice efectuate de un organism neutru, aparute in cadrul duratei medii de utilizare a acestuia, caz in care cheltuielile aferente vor fi suportate de vanzator.

10. ATENTIE! RESPECTATI INTOCMAI INSTRUCIUNILE DIN MANUALUL DE UTILIZARE A PRODUSULUI!

11. La expirarea perioadei de garantie (postgarantie) depanarea produsului se va efectua contra cost, la solicitarea clientului.
12. La efectuarea unor lucrari service pentru lucrarea de remediere a defectului, in cazul in care lucrarea nu necesita utilizarea de piese de schimb, prestatorul va acorda pentru lucrare obligatoriu o garantie de cel putin 3 luni.
13. Lista unitatilor service este mentionata in prezentul certificate de garantie.

LISTA CENTRELOR SERVICE AUTORIZATE

- SC Stefan Alex SRL- Str.Parcului Bl.K4,ScE,Ap.1, Calarasi , Tel : 0735.199.024
- ABC International SRL - Str.Babadag nr.5,Bloc1Sc.A parter,Tulcea; Tel : 0240.518.260
- Euro 94 SRL - Sos.Chitilei 60A sect1, Bucuresti ; Tel : 021.668.72.60
- SC Viva Metal Decor SRL- STR. ALBESTI NR. 10 (IN INCINTA FOSTEI AUTOBAZE ZENIT), Curtea de Arges; Tel : 0722.531.168 / 0732.148.633
- SC BUFFALO COM SRL – Sos Transilvaniei , Nr 17-19 , Oradea ; Tel: 0749.217.717
- SC AZIF COM SRL- Piata Chiriac Magazinul Universal, Craiova,Judetul Dolj, tel.0788.419.858,fax 0251.522.131
- SC GUMSERVICE SRL, Miercurea Ciuc, Str. George Cosbuc Nr. 14, TEL. 0266371183
- SC ADA TRADING SRL Calea Bucurestilor nr.64, bloc C1-3, Otopeni Ilfov.Tel/fax 0213504379
- SC TEHNO HOBY SRL strada Erou Bucur.nr.9, Piatra Neamt, judetul Neamt;Tel.0233236333, Fax.0233222026
- SC BASAROM COM SRL, Sos Alexandriei , Nr. 6A, Bragadiru, Ilfov, Tel 0214201637, Fax 0214201638.

14. EVIDENTA REPARATIILOR IN PERIOADA DE GARANTIE

Nr crt	Data reclamatie	Data rezolvare reclamatie	Reparatie executata/ piese inlocuite	Prelungire garantie	Garantie ptr. service	Nume si semnatura depanator	Semnatura consumator
<u>1</u>							
<u>2</u>							
<u>3</u>							
<u>4</u>							
<u>5</u>							
<u>6</u>							
<u>7</u>							

IMPORTATOR:
SC Euromaster SRL

VANZATOR:
Semnatura / stampila

15.AM CITIT CONDITIILE DE ACORDARE A GARANTIEI SI AM LUAT LA CUNOSTINTA.NU AM OBIECTIUNI (SEMNUMATURA CONSUMATORULUI) _____

Prezentul certificat de garantie este in conformitate cu prevederile HG 449/2003, privind comercializarea produselor si garantiile asociate cu OG 21/2008 si OG 174/2008 cu modificarile si completarile ulterioare republicate si nu afecteaza drepturile consumatorilor.

Produsul beneficiaza de o garantie legala de conformitate de 24 luni(2 ani).Existenta garantiei legale de conformitate si a celei comerciale nu exclude existenta garantiei de viciu ascuns conform OG 21/2008, cu modificarile si completarile ulterioare republicate si a codului civil.

Електричните апарати "Рајдер" се дизајнирани и произведени во согласност со нормативните документи и стандарди во согласност со сите барања за безбедност што се применуваат.

Содржината и опфат на гаранцијата

Услови на Гаранцијата

Рокот на гаранцијата се наведува во гарантниот лист и важи од датумот на купување на производот. Купувачот/Корисникот на електричната опрема имаат право на бесплатни поправки на уредот доколку истиот е во гарантираниот период, доколку гарантниот лист е правилно пополнети со потпис и печат од страна на продавачот кој го продал уредот, потпишан од страна на купувачот кој потврдува дека е запознаен со условите на гаранцијата и со фискална сметка или фактура која го потврдува датумот на купување на електричниот апарат.

За поправка и рекламација ќе бидат примени само добро исчистени машини!

Поправката на дефекте признати од наша страна во гарантираниот рок се изведува на следниот начин: по наш избор ги поправаме дефектните уреди бесплатно или ги менуваме за нови доколку се во гарантниот рок и доколку не е можно сервисирање.

Уредот треба да се користи строго по упатствата и прописите пропишани во упатството.

За безбедно работење со електричниот уред неопходно е купувачот пред да започне со користење на уредот, да се запознае со упатството за употреба, да се запознае со ставките за безбедност при работа и да го користи уредот за тоа што е наведено во упатството. Уредот бара периодично чистење и адекватно одржување.

Гаранцијата не опфаќа:

- Губење на бојата на машината.

- Делови и потрошни материјали кој подлежат на абеење при употреба, како што се: маст, масло, четкици, водичи, валјаци, ролки, подлошки, погонски ремени, флексибилно вратило, лагери, семеринги, клип, работно тркало и др.

- Опрема и материјали како што се: Рачки,кабли, батерии, кутии, додатоци за напојување, бургии, дискови за сечење, ножеви ланци, шмиргли, граничници, конец за сечење и др.

- Стопени електрични осигурувачи и заштити

- Механички оштетувања на телото на уредот, декоративни елементи.

- Заштита за очите, заштита за сечење, гумирани плочки, затварачи, мерила и др.

- Кабел и приклучоци.

- Целокупно оштетување на апаратот настанато како последица од пожар, поплава, земјотрес и сл.

Поништување на гаранцијата

Правото да се поништи поправката (ремонт) во рамките на гарантниот период е во следниве случаи:

- Серискиот број заведен во гаранцијата не одговара со серискиот број на машината .

- Налепницата за идентификација залепена на производот е избришана или е исчезната.

- Доколку друго лице кое не е овластениот сервис се обиде да го поправат уредот.

- Доколку не се појави како резултат на несоодветна употреба на уредот (не следи ги инструкциите наведени во упатството) од страна на купувачот или друго лице.

- Дефектот е предизвикан од невнимателна употреба со апаратот

- Оштетувања предизвикани од работа со дотрајани (или лошо поставени) елементи за сечење

- Оштетувањата на роторот или статорот накупени како последица на топењето на изолацијата предизвикано од прекумерно користење на апаратот.

- Оштетувањата на роторот или статорот резултат на преоптоварување или оштетен на системот за вентилација која се манифестира со рамномерно потемнување на колекторот или намотката.

- Недостигаат заштитните дискови, или други делови кои се дел од составната опрема и се наменети за да се обезбеди безбедно работење со уредот кога се користи правилно.

- Електричниот кабел на машината е продолжен или замени од страна на корисникот.

- Оштетувања на уредот од преоптеретување, лоша вентилација и од недоволно подмачкување на подвижните делови

- Оштетени лагери поради преоптоварување или долготрајна работа.

- Скршено легло за лагери од страна на блокиран лагер

- Некомплетен заб на запчаникот (скршен, изабен)

- Скршено шпонково или вилушесто лежиште

- Оштетувања во електриката за клучот како резултат на прашина или кршење

- Оштетување на редукционата кутија (глава) настанато од механизмот за заклучување

- Појава на невообичаена лабавост помеѓу клипот и цилиндарот како резултат на преоптеретување, долготрајна употреба или прашина

- Затегнатост помеѓу клипот и цилиндарот како резултат на преоптеретување прекумерна употреба или прашина

- Оштетено централното тркало и кочницата(променета на боја) - последица на работа со блокирана кочница

Крајниот рок за поправка на уредот кој е примена во сервисот е 45 дена.

Овластениот сервис не сноси одговорност за опремата доколку сопственикот не ја подигне еден месец по истекот на законскиот рок за поправка на машината!

GARANCIJSKA IZJAVA

MODEL	
SERIJSKA ŠT.	
GARANCIJSKI ROK	
PRODAJALEC	
IME/FIRMA	
NASLOV	
DATUM in ŽIG	

Deklaracija: Poreklo Kitajska, Euromaster Import Export Ltd. Je pooblaščen predstavnik proizvajalca in lastnik blagovne znamke RAIDER. Distributer in prodajalec za Slovenijo: TOPMASTER d.o.o. SERVISER: TOPMASTER d.o.o. Prosimo, vas, da pred uporabo v celoti preberete priložena navodila. Shranite potrdilo o nakupu-račun. Račun skupaj z garancijskim listom je pogoj za uveljavljanje garancije. Garancija velja na področju Slovenije.

IZJAVA GARANTA

Jamčimo, da b o izdelek v garancijskem roku brezhibno deloval, če ga boste uporabljali v skladu z njegovim Namenom in priloženimi navodili. Obvezujemo se, da bomo na vašo zahtevo popravili okvaro ali pomankljivosti na izdelku, če boste to sporočili v garancijskem roku. Okvaro bomo brezplačno odpravili najkasneje v 45 dneh od dneva prijave okvare. Izdelek, ki ga ne bomo popravili v omejenem roku, bomo na vašo zahtevo zamenjali z novim. Za čas popravila vam bomo podaljšali garancijski rok. Garancija prične veljati z dnem izročitve blaga. Garancija ne izključuje pravic potrošnika, ki izhajajo iz odgovornosti prodajalca za napake na blagu. Garancijska doba je 12 mesecev. Rezervni deli so dobavljivi še 36 mesecev po preteku garancije. Pošiljanje orodja in delo, se v vsakem primeru plača in bremenijo stranko. Izključeno iz garancije: škoda, nastalo zaradi slabega vzdrževanja, malomarnosti in uporabe, ki ni v skladu splošnimi pogoji ne priznamo. Prosimo, upoštevajte, da naše naprave niso namenjene uporabi v poslovnih, trgovskih in industrijskih aplikacijah. Zato se garancija razveljavi, če se oprema uporablja v aplikacijah poslovnih, trgovskih in industrijskih ali drugih enakovrednih dejavnosti. V nadaljevanju se prav tako izključi iz naše garancije: nadomestilo za poškodbe pri prevozu in škodo, nastalo zaradi neizpolnjenanja za vgradnjo / sestavljanje navodil ali škodo, nastalo zaradi nestrokovnega montaže, neupoštevanja navodil, zlorabo ali neprimerno uporabo (na primer preobremenitev naprave), vdorom tujkov v napravo (npr. pesek ali prah), ki učinkovite sile ali zaradi zunanjih dogodkov (npr. škoda, povzročena z napravo) in normalne obrabe zaradi nepravilnega delovanja naprave.

DATUM SPREJEMA	
OPIS OKVARE	
DATUM OKVARE	
DATUM PRODAJE	
PODPIS	

Zastopa in prodaja: TOPMASTER d.o.o., Slovenčeva ulica 24, 1000 LJUBLJANA
Tel. 01 6204390, info@topmaster.si, www.topmaster.si

Εξουσία »RAIDER» έχει σχεδιαστεί και κατασκευαστεί σύμφωνα με τη Δημοκρατία της Βουλγαρίας στους κανονισμούς και τα πρότυπα για τη συμμόρφωση με όλες τις απαιτήσεις ασφάλειας.
Περιεχόμενο και πεδίο εφαρμογής της εμπορικής εγγύησης

Εγγύηση

Η περίοδος εγγύησης "Euromaster Import-Export ΕΠΕ δίνει το έδαφος της Βουλγαρίας είναι 24 μήνες.

Χρήστης έχει δικαίωμα να δωρεάν υπηρεσία επιδιόρθωσης ασφαλισμένου περιόδου εγγύησης, εφόσον η κάρτα εγγύησης συμπληρωθεί σωστά φτιαγμένα με υπογραφή και σφραγίδα αντιπρόσωπο, πώληση τη μονάδα, η οποία υπεγράφη από τον πελάτη ότι έχει επίγνωση των συνθηκών εγγύησης και φορολογική ταμειακή μηχανή απόδειξη ή τιμολόγιο αναγράφεται η ημερομηνία της αγοράς.

Επισκευή και Επιστροφές γίνονται δεκτές μόνο καθαρίζονται μηχανές!

Κατάργηση αναγνωρίζεται από ελάττωμα εγγύησης μας, έχει ως εξής: κατά την κρίση μας, είμαστε ελεύθεροι επισκευή ελαττωματικών όργανο ή να αντικατασταθούν με νέα, όπως η εγγύηση δεν ανανεώνεται.

Οι συσκευές πρέπει να χρησιμοποιούνται μόνο κατάλληλα και σύμφωνα με τις οδηγίες.

Για να εξασφαλιστεί η ασφαλής λειτουργία είναι υποχρέωση των πελατών να είναι εξοικειωμένοι με οδηγίες για τη χρήση των κανόνων ασφάλειας ισχύς του εργαλείου, όταν ασχολούνται με αυτό και κυρίως ο σκοπός της. Η μονάδα απαιτεί περιοδικός καθαρισμός και η σωστή συντήρηση.

Η εγγύηση δεν καλύπτει:

- Να φοράτε χρώματος των εργαλείων
- Ανταλλακτικά και αναλώσιμα, τα οποία υπόκεινται σε φθορά που προκαλείται από τη χρήση, όπως: λίπη, λάδια, πιπέλα, οδηγοί, οδοστρωτήρες, τα μαξιλάρια, οι κινητήριιοι ιμάντες, εύκαμπτο άξονα σύρμα, ρουλεμάν, σφραγίδες, πιστόνι με ένα σφυρί συρραπτικά, κλπ.
- Αξεσουάρ και αναλώσιμα όπως: λαβές, τη μύτη, μπαταρίες, περιπτώσεις, φορητοί, τρυπάνια, δίσκοι κοπής, σμίλη μαχαίρια, αλυσίδες, γυαλόχαρτο, στάσεις, δίσκοι για στίλβωση, τοοκ (grip, κάτοχος του εργαλείου κοπής) για να τροχών καλώδιο το ίδιο καλώδιο για μηχανές κουρέματος γκαζόν, κ.λπ.
- Χωνευτό ασφάλειες και λάμπες
- Μηχανική βλάβη στο κύτος και όλα τα εξωτερικά μέρη της συσκευής, συμπεριλαμβανομένων των διακοσμητικών
- Ασφάλειες μπί ασφάλειες εργαλεία κοπής, πλάκες από καουτσούκ, κουφώματα, χάρακες, κλπ.
- Το καλώδιο και το βύσμα
- Η συνολική ζημία σε πράξεις που προκλήθηκαν από φυσικές καταστροφές όπως πλημμύρες πυρκαγιές,, σεισμοί κ.λπ.

Απόσυρση από την εγγύηση

"Euromaster I / E Ltd έχει το δικαίωμα να αρνηθεί την παροχή υπηρεσιών εγγύησης, σε περιπτώσεις κατά τις οποίες:

- Ασυνεπής (ή κενό) τον αύξοντα αριθμό του άρθρου αυτού με μια συμπληρωμένη κάρτα εγγύησης
- Indetifikatsionniyat να αφαιρεθεί το σήμα ή εντελώς λείπει ένα
- Προσπαθεί να ανεπίτρεπτη παρέμβαση στην παράνομη κατασκήνωση βάσης υπηρεσία
- Ζημιές που προκλήθηκαν λόγω κακής χρήσης (μη οδηγίες) της συσκευής από τον πελάτη ή σε τρίτους
- Ζημία που προκαλείται λόγω της απρόσεκτο χειρισμό της συσκευής
- Βλάβη στο στροφέιο ή στάτη, που αποτελείται από το δέσιμο μεταξύ τους, λόγω της τήξης των μόνωσης που προκαλούνται από τη συνεχόμενη υπερφόρτωση
- Βλάβη στο στροφέιο ή στάτη που προκαλούνται από υπερφόρτωση ή διαταραχή αερισμού, εκφράζεται στην αλλαγή του συλλέκτη ή περιελίξεις
- Δεν υπάρχει προστατευτικό δίσκοι, πλάκες στήριξης ή άλλες συνιστώσες που αποτελούν μέρος της δομής του μέσου και έχουν ως στόχο να εξασφαλίσει την ασφαλή και σωστή λειτουργία του
- Το καλώδιο του οργάνου επεκτείνεται ή να αντικατασταθεί από τον πελάτη
- Ζημιές που προκλήθηκαν από υπερφόρτωση ή η έλλειψη αερισμού και ανεπαρκή λίπανση των κινούμενων εξαρτημάτων
- Ρουλεμάν φθορά ή μηλοκαριστεί λόγω υπερφόρτωσης, συνεχή λειτουργία ή σε σκόνη
- Broken φέρει κολάρο
- Λαμβάνοντας σπασμένα στρατόπεδο φωλιά μπλοκάρι ή σπασμένο κολάρο
- Παραβίαση της ακεραιότητας των δοντιών των αλιευτικών εργαλείων (σπασμένα) φαρμαμένα)
- Broken shronkono ή γαζόν
- El.klyuch Παράλειψη ή ηλεκτρονικό σύστημα ελέγχου που προκαλούνται από τη σκόνη ή ρήξη
- Broken κιβώτιο ταχυτήτων (το κεφάλι) που προκαλείται από την κλειδαριά μηχανισμό
- Η εμφάνιση αφύσικη απόσταση μεταξύ εμβόλου και κυλίνδρου, ως αποτέλεσμα της υπερφόρτωσης, συνεχή λειτουργία ή σε σκόνη
- Σύμφιξη μεταξύ εμβόλου και του κυλίνδρου, ως αποτέλεσμα της υπερφόρτωσης, συνεχή λειτουργία ή σε σκόνη
- Κατεστραμμένα φυγόκεντρες τροχό και φρένο (αποχρωματισμός) - που οφείλεται στην εργασία κατά το δεσμευμένο φρένο

Η προθεσμία για ένα ανακατασκευασμένο εγκρίθηκε το ηλεκτρικό υπηρεσία είναι μέσα σε ένα μήνα.

Εργαστήρια δεν είναι υπεύθυνοι για τα εργαλεία, αζητήτα από τους ιδιοκτήτες τους ένα μήνα μετά την νόμιμη προθεσμίας για επισκευή!

Ανεξάρτητα από την εμπορική εγγύηση, ο πωλητής είναι υπεύθυνος για την έλλειψη συμμόρφωσης των καταναλωτικών αγαθών με τη σύμβαση για την πώληση στο πλαίσιο της ΣΕΣ.

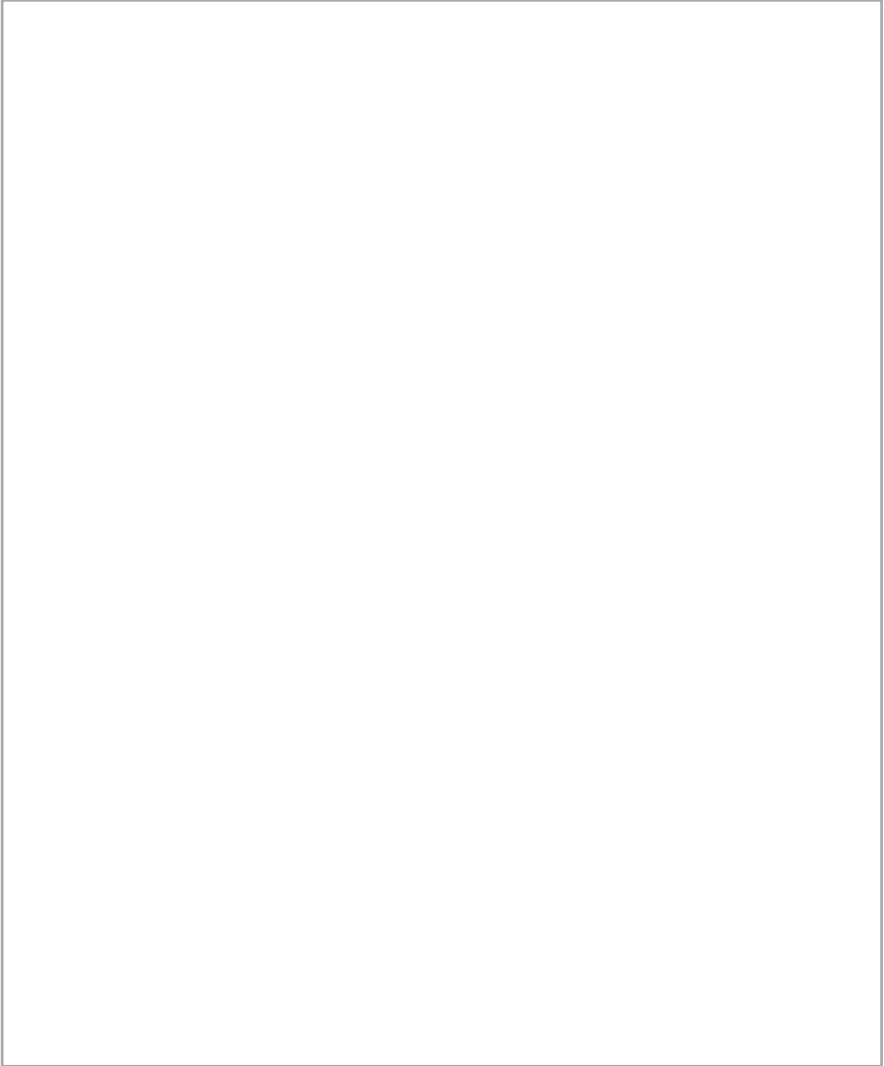

EUROMASTER IMPORT EXPORT LTD

1231, Sofia, Bulgaria, 246 Lomsko shose Blvd.,

tel.: +359 700 44 155

fax: + 359 2 934 00 90

www.euromasterbg.com; e-mail: info@euromasterbg.com

